

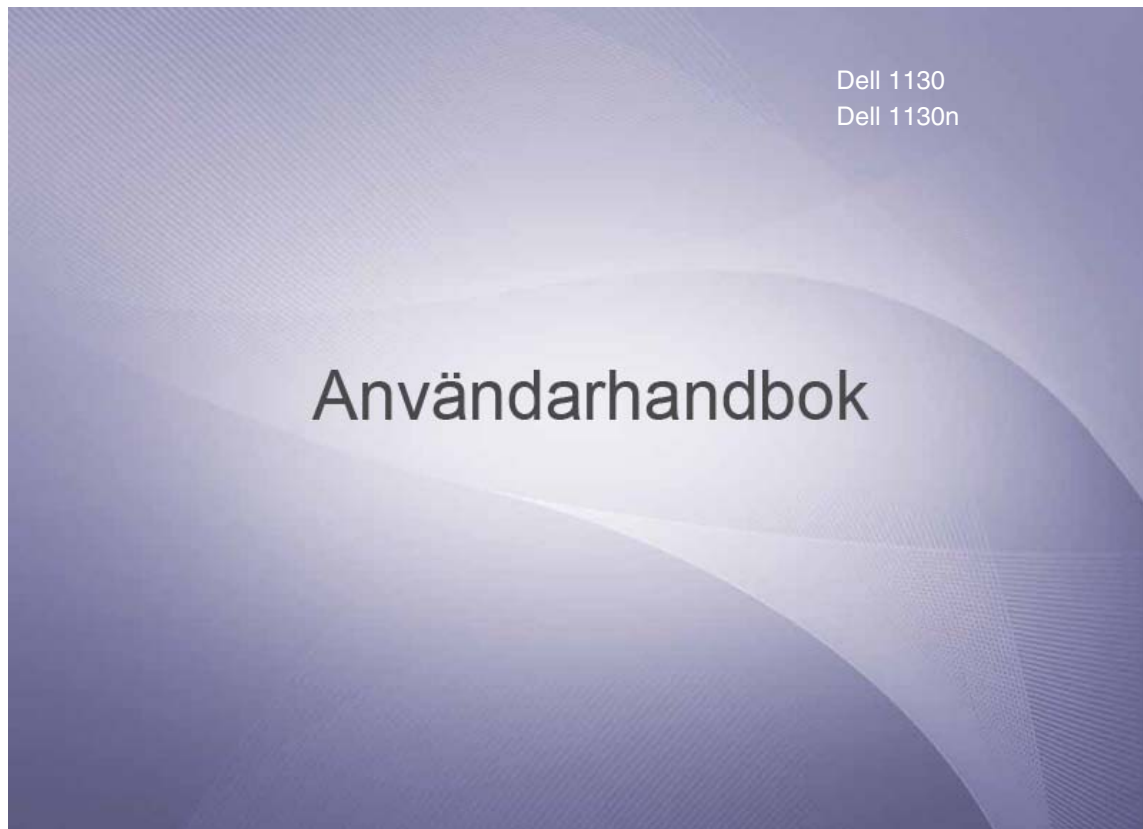

- Copyright
- Säkerhetsinformation
- Om användarhandboken
- Funktioner i din nya produkt
- Introduktion
- Komma igång
- Nätverksinställning (endast Dell)
- Grundläggande installation
- Media och kassett
- Skriva ut
- Hanteringsverktyg
- Underhåll
- Felsökning
- Förbrukningsmaterial
- Specifikationer
- Bilaga
- Ordlista



[www.dell.com](http://www.dell.com) | [www.support.dell.com](http://www.support.dell.com)





affisch, skriv ut  
använda hjälpen  
använda vattenstämplar i windows  
använda överlägg i windows  
bakifrån  
beskrivning av kontrollpanelen  
beskrivning av kontrollpanelen  
knappen Avbryt  
dubbelsidiga utskrifter (manuellt)  
skrivardrivrutin  
Embedded Web Service  
allmän information  
energispår  
använda energispår läget  
favoritinställningar, för utskrift  
Flera utskrifter på ett ark  
Macintosh  
Windows  
framifrån  
funktioner  
funktioner  
energispårfunktionen  
maskinens funktioner  
medföljande programvara  
skrivardrivrutin  
utskriftsmedia, funktion  
fylla på  
papper i den manuella kassetten  
papper i kassett 1  
specialmedia  
förbrukningsmaterial  
beställa  
byta ut tonerkassett  
tillgängligt förbrukningsmaterial  
uppskattad livslängd för tonerkassetten  
häften  
inställning av utskriftsupplösning  
Linux  
justera



# Copyright

Informationen i det här dokumentet kan ändras utan föregående meddelande.

© 2010 Dell Inc. Med ensamrätt.

Återgivning av detta material utan skriftligt medgivande från Dell Inc. är förbjudet.

Varumärken som används i texten: *Dell*, *DELLs* logotyp och *Dell Toner Management System* är varumärken som tillhör Dell Inc.; *Microsoft*, *Windows*, *Windows Vista* och *Windows Server* är registrerade varumärken som tillhör Microsoft Corporation i USA och/eller andra länder. *Adobe* och *Acrobat Reader* är antingen registrerade varumärken eller varumärken som tillhör Adobe Systems Incorporated i USA och/eller andra länder.

Andra varumärken och handelsnamn kan användas i det här dokumentet och syftar då på företagen som äger märkena eller namnet på sina produkter.

Dell Inc. fransäger sig alla ägaranspråk på andra varumärken och handelsnamn än sina egna.

Se filen **LICENSE.txt** på CD-ROM-skivan för licensinformation om öppen källkod.

REV. 1.00

# Säkerhetsinformation









Dessa varningar och säkerhetsföreskrifter inkluderas för att förhindra att du och andra skadas och för att förhindra att maskinen skadas. Se till att du läser och förstår alla dessa instruktioner innan du använder maskinen.

Använd sunt förnuft när du använder elektroniska apparater och alltid när du använder den här maskinen. Följ alla varningar och instruktioner som finns angivna på maskinen och i den dokumentation som medföljer maskinen. När du har läst det här avsnittet bör du förvara det på en säker plats för framtida bruk.

## Viktigt säkerhetssymboler

I det här avsnittet förklaras alla ikoner och symboler i användarhandboken. Säkerhetssymbolerna visas i ordning, efter graden av risk.

### Förklaringar av ikoner och symboler som används i användarhandboken:

	Varning	Risker eller osäkra metoder som kan leda till svåra personskador eller dödsfall.
	Var försiktig	Risker eller osäkra metoder som kan leda till lättare personskador eller skador på egendom.
	Försök inte.	
	Ta inte isär.	
	Rör inte.	
	Dra ut nätsladden från vägguttaget.	
	Kontrollera att maskinen är jordad för att undvika elektriska stötar.	
	Ring kundtjänst för hjälp.	
	Följ anvisningarna exakt.	

## Driftsmiljö

### ⚠ Varning



Använd inte enheten om nätsladden är skadad eller om vägguttaget inte är jordat.  
Det kan annars leda till elektriska stötar eller brand.



Böj inte och placera inte tunga saker på nätsladden.  
Att trampa på nätsladden eller låta tunga saker klämma sönder den kan leda till elektriska stötar eller brand.



Placera ingenting ovanpå maskinen (t.ex. vatten, små föremål av metall, tunga föremål, ljus, tända cigaretter).  
Det kan annars leda till elektriska stötar eller brand.



Ta inte bort kontakten genom att dra i sladden, och hantera inte kontakten med blöta händer.  
Det kan annars leda till elektriska stötar eller brand.

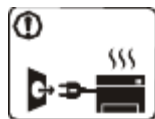

Om maskinen blir överhettad, börjar ryka, låter konstigt eller börjar lukta konstigt ska du stänga av maskinen direkt och dra ur sladden.  
Det kan annars leda till elektriska stötar eller brand.

### ⚠ Varning

När det åskar eller om maskinen inte ska användas under en period drar du ut

 Försök inte tvinga in kontakten i vägguttaget om det inte går lätt att sätta i den.



☹️ nätkontakten från vägguttaget.  
Det kan annars leda till elektriska stötar eller brand.

⚠️ Varning! Utmatningsområdet är hett.  
Du kan bränna dig.

ⓘ Om någon har tappat maskinen, eller om höljet verkar vara skadat, kopplar du ur maskinen från alla gränssnittsanslutningar och kontakter kvalificerad servicepersonal.

Annars kan detta leda till elektriska stötar eller brand.

ⓘ Om det sker en plötslig och tydlig förändring av maskinens funktionalitet ska du koppla ur maskinen från alla gränssnittsanslutningar och kontakta kvalificerad servicepersonal.

Annars kan detta leda till elektriska stötar eller brand.

☹️ Ring en elektriker för att byta vägguttaget, annars finns risk för elektriska stötar.

☹️ Låt inte husdjur gnaga på nätsladden, telesladden eller kablarna för anslutning till datorn.

Det kan annars leda till elektriska stötar, brand och/eller skada på husdjuret.

ⓘ Om maskinen inte fungerar som den ska även efter att du följt dessa instruktioner kopplar du ur maskinen från alla gränssnittsanslutningar och kontakter kvalificerad servicepersonal.

Detta kan annars leda till elektriska stötar eller brand.

## Driftsmetod

### ⚠️ Varning



☹️ Dra inte ut papperet med våld under utskrift.  
Det kan skada maskinen.



⚠️ Var noga med att inte sätta handen mellan maskinen och papperskassetten.  
Du kan skada dig.

☹️ Blockera inte och tryck inte in objekt i ventilationsöppningen.

Det kan leda till höjda temperaturer hos komponenterna, vilket kan orsaka skador eller brand.

⚠️ Var försiktig så att du inte skär dig på papper när du byter papper eller tar bort papper som fastnat inuti skrivaren.

Du kan skada dig.



ⓘ När du skriver ut stora kvantiteter kan den undre delen av utmatningsområdet bli het. Låt inte barn röra den.  
Barn kan bränna sig.



☹️ När du tar bort papper som fastnat, använd inte pincett eller vassa metallföremål.  
Det kan skada maskinen.

☹️ Låt inte alltför många papper ansamlas i utmatningskassetten.

Det kan skada maskinen.

ⓘ Den här maskinen strömförsörjs via nätsladden.

Om du vill stänga av strömförsörjningen drar du ur nätsladden från vägguttaget.

## Installera/flytta

### ⚠️ Varning



☹️ Placera inte maskinen i ett område med damm, fukt eller vattenläckor.  
Det kan annars leda till elektriska stötar eller brand.

### ⚠️ Varning



ⓘ När du flyttar maskinen ska du stänga av strömmen och koppla från alla sladdar. Lyft sedan maskinen tillsammans, minst två personer.

Maskinen kan annars falla i golvet, vilket kan orsaka skador på människor eller på maskinen.

ⓘ Placera inte maskinen på ett instabilt underlag.

☹️ Täck inte över maskinen och placera den inte på en lufttät plats, t.ex. i en garderob.

Om maskinen inte är väl ventilerad kan det orsaka brand.

ⓘ Kontrollera att du sätter i nätsladden i ett jordat vägguttag.

Maskinen kan annars falla i golvet, vilket kan orsaka skador på människor eller på maskinen.

⊗ Maskinen ska anslutas till den spänningsnivå som anges på etiketten.

Om du är osäker och vill kontrollera vilken spänningsnivå du använder kontakta du din elleverantör.

ⓘ Använd bara nr 26 AWG<sup>[a]</sup> eller grövre elkabel vid behov.

Annars kan maskinen skadas.

Annars kan detta leda till elektriska stötar eller brand.

⊗ Överbelasta inte vägguttag eller förlängningsladdar.

Det kan försämra prestandan och leda till elektriska stötar eller brand.

ⓘ Använd nätsladden som medföljer maskinen för säker drift. Om du använder en sladd som är längre än 2 meter med en 140-voltsmaskin så ska grovleken vara 16 AWG eller mer.

Annars kan maskinen skadas och det kan leda till elektriska stötar eller brand.

[a] AWG: Amerikanskt kabelmått

## Underhåll/kontroll

### ⚠ Varning



Dra ut den här produkten från vägguttaget innan du rengör insidan av maskinen. Rengör inte maskinen med bensin, thinner eller alkohol och spreja inte vatten direkt i maskinen.

Det kan annars leda till elektriska stötar eller brand.



När du arbetar med något inne i maskinen, byter delar eller rengör insidan, ska maskinen inte vara igång.

Du kan skada dig.



Förvara städutrustning så att inte barn kommer åt den.

Barn kan skada sig.



Plocka inte isär, reparera inte och bygg inte om maskinen själv.

Det kan skada maskinen.

Ring en certifierad tekniker när maskinen behöver repareras.

ⓘ Vid rengöring och drift av maskinen ska du följa användarhandboken som medföljer maskinen.

Annars kan maskinen skadas.

ⓘ Håll strömkabeln och kontaktens yta rena från damm och vatten. Det kan annars leda till elektriska stötar eller brand.

⊗ Ta inte bort kåpor eller skydd som är fastskruvade.

Maskinen ska endast repareras av en servicetekniker från Dell.

## Använda förbrukningsmaterial

### ⚠ Varning



Plocka inte isär tonerkassetten.

Toner kan vara farligt för människor.



Bränn inte upp förbrukningsmaterial, t.ex. tonerkassetter eller fixeringsenhet.

Det kan orsaka en explosion eller brand.



Förvara förbrukningsmaterial, till exempel tonerkassetter, så att barn inte kommer åt dem.

Toner kan vara farligt för människor.

⊗ Att använda återvunnet förbrukningsmaterial, t.ex. toner, kan skada maskinen.

Om det uppstår skador på grund av användning av återvunnet förbrukningsmaterial tas en serviceavgift ut.

ⓘ När du byter tonerkassett eller tar bort papper som har fastnat ska du vara försiktig så att inte toner hamnar på dig eller dina kläder.

Toner kan vara farligt för människor.



# Om användarhandboken

Användarhandboken innehåller grundläggande information om skrivaren samt detaljerade användningsinstruktioner.





- Läs säkerhetsinformationen innan du använder skrivaren.
- Läs i kapitlet Felsökning om du får problem med maskinen. (Se [Felsökning](#).)
- I kapitlet Ordlista förklaras termerna som används i den här användarhandboken. (Se [Ordlista](#).)
- Alla illustrationer i den här handboken kan skilja sig från din skrivare beroende på alternativ eller modeller.
- Procedurerna i den här handboken gäller huvudsakligen Windows XP.

## Konvention

Vissa termer kan ha samma betydelse:



- Dokument är synonymt med original.
- Papper är synonymt med medier eller utskriftsmedier.
- Maskinen syftar på skrivaren eller multifunktions skrivaren.

Följande tabell visar handbokens konventioner:

Konvention	Beskrivning	Exempel
Fetstil	För texter som visas på displayen eller knappnamn på maskinen.	<b>Avbryt</b>
Obs	Ger ytterligare information eller detaljerade specifikationer för skrivarens funktioner och möjligheter.	 Datumformatet kan skilja sig mellan olika länder.
Var försiktig	Ger användaren information som skyddar maskinen från skador och fel.	 Rör inte vid tonerkassetts gröna undersida.
Fotnot	Ger mer detaljerad information om ord och fraser.	a. sidor per minut.
("Hänvisningar")	Hänvisar användaren till en referenssida med mer detaljerad information.	(Se <a href="#">Hitta mer information</a> .)

## Hitta mer information

Följande resurser innehåller information om hur du konfigurerar och använder skrivaren (informationen är tillgänglig på skärmen eller som utskrift).

Resursnamn	Beskrivning
Snabbinstallationsanvisning 	Guiden innehåller information om inställningar och beskriver de steg som krävs för att förbereda skrivaren för användning.
Användarhandbok 	Innehåller detaljerade anvisningar om hur du använder maskinens alla funktioner och information om hur du underhåller och felsöker den samt byter tillbehör.
Hjälp för drivrutin till skrivare	Hjälpen innehåller information om skrivardrivrutinen och anvisningar om hur du konfigurerar utskriftsalternativen. (Se <a href="#">Använda hjälpen</a> .)
Dells webbsida	Om du har tillgång till Internet kan du få hjälp, support, skrivardrivrutiner, manualer och beställningsinformation via Dells webbsidor <a href="http://www.dell.com">www.dell.com</a> och <a href="http://support.dell.com">support.dell.com</a> .

# Funktioner i din nya produkt

Maskinen har ett antal specialfunktioner som påverkar kvaliteten på de dokument du skriver ut.

## Specialfunktioner

### Skriva ut med enastående kvalitet och hastighet



- Du kan skriva ut med en upplösning på upp till 1 200 × 600 dpi (Dell 1130) och upp till 1 200 × 1 200 dpi (Dell 1130n) effektiv utmatning.
- Dell 1130 skriver ut 18 sidor per minut för papper i A4-format eller upp till 19 sidor per minut i Letter-format. Dell 1130n skriver ut upp till 24 sidor per minut för papper i A4-format och Letter-format.

### Hantera många olika sorters utskriftsmaterial

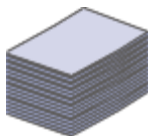

- Det manuella facket rymmer vanligt papper och kan hantera papper i olika storlekar, brevhuvud, kuvert, etiketter, anpassade media, vykort och tungt papper.
- I kassetten för 250 ark ryms vanligt papper.

### Skapa professionella dokument

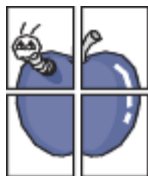

- Tryck vattenstämplar. Du kan anpassa dina dokument med ord som "Konfidentiellt". (Se [Använda vattenstämplar](#).)
- Skriv ut affischer. Texten och bilderna på varje sida i dokumentet förstoras och skrivs ut över flera sidor som sedan kan tejpas ihop till en affisch. (Se [Skriva ut affischer](#).)
- Du kan använda förtryckta mallar och brevhuvud med vanligt papper. (Se [Använda överlägg](#).)

### Spara tid och pengar



- Du kan skriva ut flera sidor på samma ark för att spara papper. (Se [Skriva ut flera sidor på ett pappersark](#).)
- Maskinen sparar automatiskt ström genom att drastiskt minska effektförbrukningen när den inte används.
- Du kan skriva ut på bägge sidorna av papperet om du vill spara papper (manuellt). (Se [Skriv ut på papperets båda sidor \(manuellt\)](#).)

### Skriv ut från olika plattformar



- Du kan skriva ut med Windows likaväl som Linux och Mac OS.
- Maskinen är utrustad med ett USB-gränssnitt.
- Dell 1130n har ett inbyggt nätverksgränssnitt, 10/100 BaseTX.

### IPv6

Maskinen stöder IPv6 (endast Dell 1130n).



## Olika modellens funktioner

Skrivaren är gjord för att uppfylla alla dina dokumentbehov – från att skriva ut och kopiera till mer avancerade nätverkslösningar för företag.

Olika modellens funktioner:

FUNKTIONER	Dell 1130	Dell 1130n
Höghastighet-USB 2.0	● <a href="#">[a]</a>	●
Nätverksgränssnittet Ethernet 10/100 BaseTX trådbundet LAN		●
Dubbelsidig utskrift (manuellt)	●	●
<a href="#">[a]</a> USB 1.1		

(●: ingår, tom: ej tillgänglig)

# Introduktion

I det här kapitlet finns en översikt över maskinen.

## Kapitlet innehåller:

- [Översikt över skrivaren](#)
- [Översikt över kontrollpanelen](#)
- [Beskrivning av kontrollpanelen](#)

## Översikt över skrivaren

### Framifrån

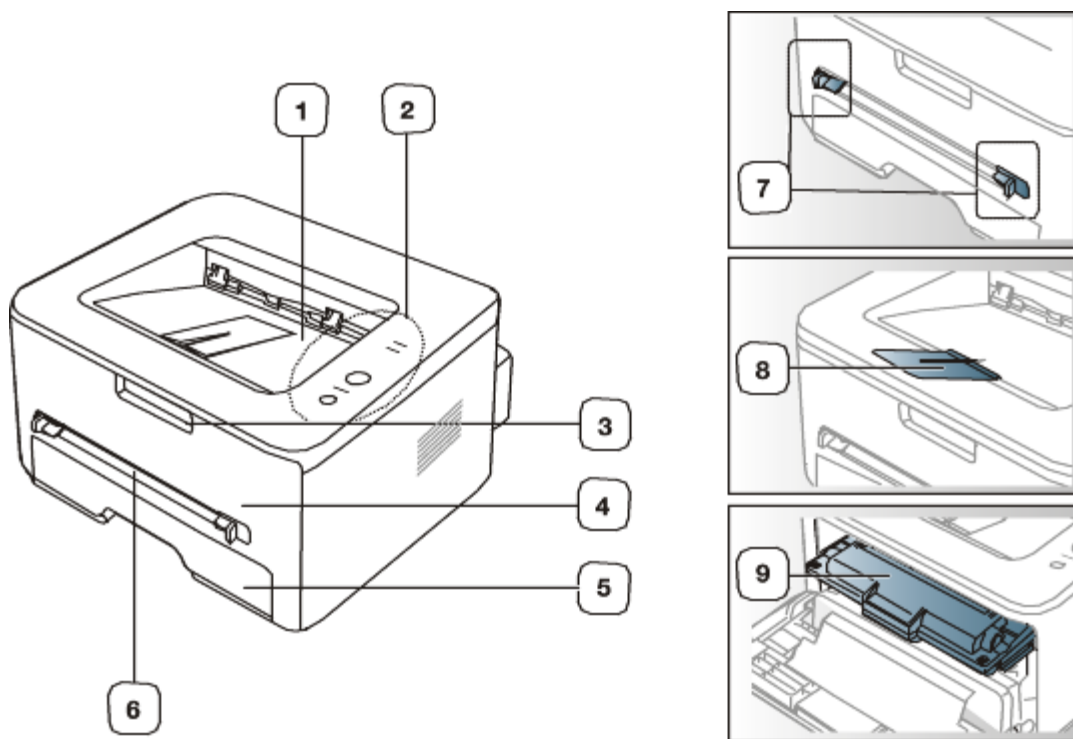

Bilden kan skilja sig från din skrivare beroende på modell.

1	Dokumentutmatningskassett	6	Manuell matare
2	Kontrollpanel	7	Stöd för manuell matare
3	Handtag för främre lucka	8	Utmatningsstöd
4	Främre lucka	9	Tonerkassett
5	Kassett 1		

### Bakifrån

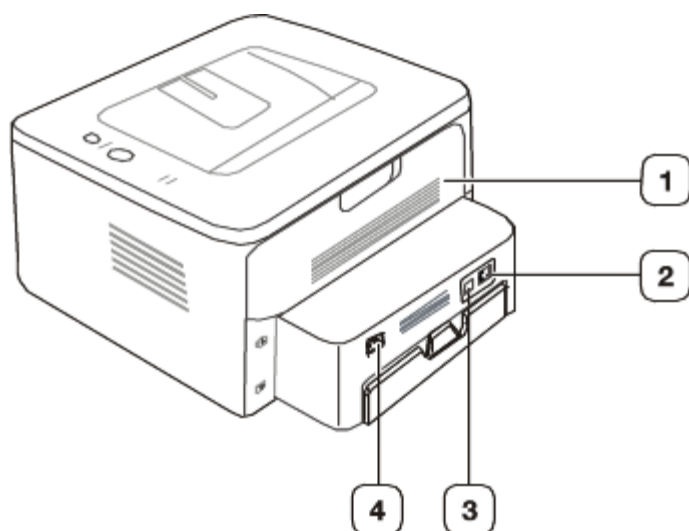

Bilden kan skilja sig från din skrivare beroende på modell.

1	Bakre lucka	3	USB-port
2	Nätverksanslutning <sup>[a]</sup>	4	Nätkontakt
[a] Endast Dell 1130n.			

## Översikt över kontrollpanelen

Kontrollpanelen kan skilja sig från din skrivare beroende på modell.

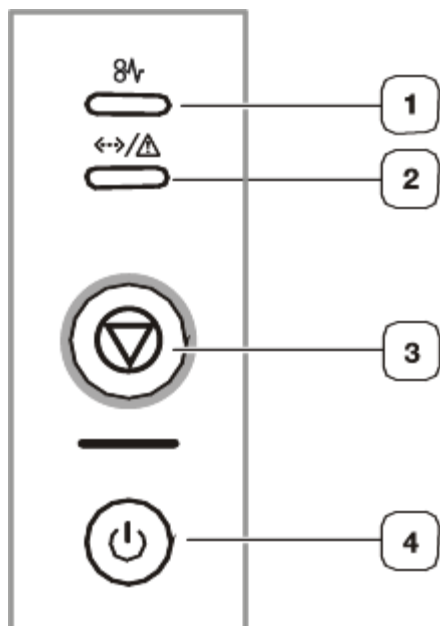



1	8V	Pappersstopp	Visar status för pappersstopp i din maskin. (Se <a href="#">Indikatorer</a> .)
2	↔ / !	Online/Fel	Visar maskinens status. (Se <a href="#">Indikatorer</a> .)
3	⏏	Avbryt	Avbryter jobb när som helst. Det finns också fler funktioner. (Se <a href="#">Beskrivning av kontrollpanelen</a> .)
4	⏻	På/Av	Sätter på och slår av strömmen. (Se <a href="#">Beskrivning av kontrollpanelen</a> .)

## Beskrivning av kontrollpanelen

### Indikatorer

Färgen på LED-indikatorn visar maskinens aktuella status.

INDICATOR	Status	Beskrivning
Pappersstopp (  )	Orange På	Ett papper har fastnat. (Se <a href="#">Rensa pappersstopp.</a> )
Online/Fel (  )	Av	<ul style="list-style-type: none"> <li>Maskinen är offline.</li> </ul>
	Grön På	<ul style="list-style-type: none"> <li>Maskinen är i energisparläge.</li> <li>Maskinen är online och är redo att ta emot information från datorn.</li> </ul>
		Blinkar
	Röd På	<ul style="list-style-type: none"> <li>Luckan är öppen. Stäng luckan.</li> <li>Det finns inget papper i kassetten. Fyll på papper.</li> <li>Maskinen har stannat på grund av ett allvarligt fel.</li> <li>Systemet har problem. Om det inträffar ska du kontakta en reparatör.</li> <li>Tonerkassetten har nästan nått den förväntade livslängden<sup>[a]</sup>. Det rekommenderas att du byter tonerkassetten. (Se <a href="#">Byta ut tonerkassetten.</a>)</li> </ul>
Blinkar		<ul style="list-style-type: none"> <li>Ett mindre fel har uppstått och maskinen väntar på att det ska rättas till. När problemet är åtgärdat går maskinen vidare.</li> <li>Tonernivån är låg. Byt kassett. Uppskattad tonerlivslängd<sup>[a]</sup> tonern är nästan slut. Förbered en ny kassett för byte. Du kan tillfälligt öka utskriftskvaliteten genom att omfördela tonern. (Se <a href="#">Omfördela toner.</a>)</li> </ul>

<sup>[a]</sup> Med förväntad livslängd avses förväntad eller uppskattad livslängd för tonerkassetten, vilket indikerar den genomsnittliga tonerkapaciteten för utskrifter och dess design enligt ISO/IEC 19752. Antalet sidor påverkas av miljö kring skrivaren, samt utskriftsintervall, materialtyp och materialstorlek. Det kan finnas en viss mängd toner kvar i kassetten även efter att den röda LED-lampan tänds och det inte längre går att skriva ut.



 Dell rekommenderar inte att andra tonerkassetter än Dells egna används, t.ex. återfyllda eller återtillverkade. Dell kan inte garantera kvaliteten på tonerkassetter som inte är Dells egna. Service eller reparationer som krävs på grund av användning av tonerkassetter som inte är Dells egna täcks inte av maskingarantin.

 Alla utskriftsfel visas i programfönstret Printer Status Monitor. Kontakta en servicetekniker om problemet kvarstår.

## Knappar

### (Knappen Avbryt)

Genom att trycka på  (knappen Avbryt) kan du göra följande:

Funktion	Beskrivning
Utskrift av provsida <sup>[a]</sup>	Håll ned den här knappen i två sekunder i läget Redo tills statusindikatorn blinkar långsamt. Släpp sedan upp knappen. (Se <a href="#">Skriva ut en provsida.</a> )
Utskrift av inställningssida <sup>[b]</sup>	Håll ned den här knappen i omkring fem sekunder i läget Redo tills statusindikatorn blinkar snabbt. Släpp sedan upp knappen. (Se <a href="#">Skriva ut en maskinrapport.</a> )
Skriva ut en rengöringssida <sup>[b]</sup>	Håll ned den här knappen i tio sekunder i läget Redo tills statusindikatorn blinkar långsamt. Släpp sedan upp knappen. (Se <a href="#">Rengöra insidan.</a> )
Avbryta en utskrift	Tryck på  (knappen Avbryt) medan utskriften pågår. Den röda indikatorn blinkar när utskriftsjobbet tas bort från skrivaren och datorn. Därefter återgår skrivaren till läget Redo. Det här kan ta en liten stund, beroende på utskriftsjobbets storlek.
Manuell utskrift	Tryck på  (knappen Avbryt) varje gång du fyller på ett papper i det manuella facket när du väljer <b>Manual Feeder</b> som <b>Source</b> från programmet du skriver ut från.

<sup>[a]</sup> När du skriver ut en demosida för Dell 1130 skrivs även en konfigureringsida ut.

<sup>[b]</sup> Endast Dell 1130n.

### (På/av-knapp)

Maskinen måste sättas på och stängas av med den här knappen.

## Slå på maskinen

1. Sätt i strömkabeln.
2. Tryck på  (på/av-knapp) på kontrollpanelen.

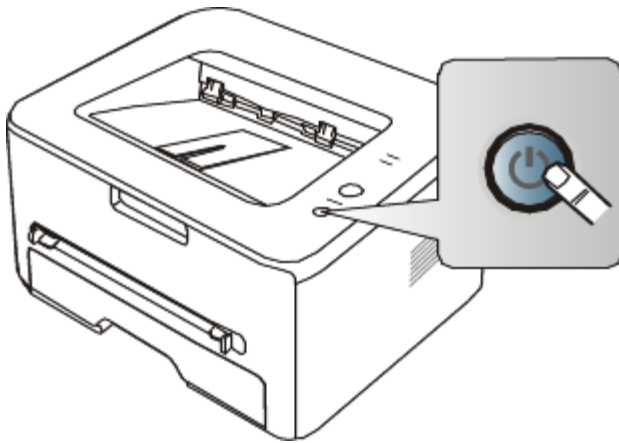

 Om du vill stänga av håller du ner knappen en sekund.

# Komma igång

Det här kapitlet innehåller detaljerade anvisningar om hur du konfigurerar den USB-anslutna maskinen och programvaran.

## Kapitlet innehåller:

- [Konfigurera skrivaren](#)
- [Skriva ut en provsida](#)
- [Medföljande programvara](#)
- [Systemkrav](#)
- [Installera drivrutin för skrivare som är ansluten med USB](#)
- [Om flera användare ska dela på maskinen](#)

## Konfigurera skrivaren

I det här avsnittet visas stegen för att konfigurera maskinen enligt beskrivningen i Snabbinstallationsanvisningen. Läs först Snabbinstallationsanvisning och utför följande steg:

### Placering

#### 1. Välj en stabil plats.

Välj en plan och stabil plats med tillräckligt utrymme för luftcirkulation. Lämna tillräckligt med plats för att kunna öppna luckor och papperskassetter.

Området bör vara väl ventilerat och inte utsättas för direkt solljus eller värmekällor, kyla och fukt. Placera inte skrivaren nära skrivbordets eller bordets kant.

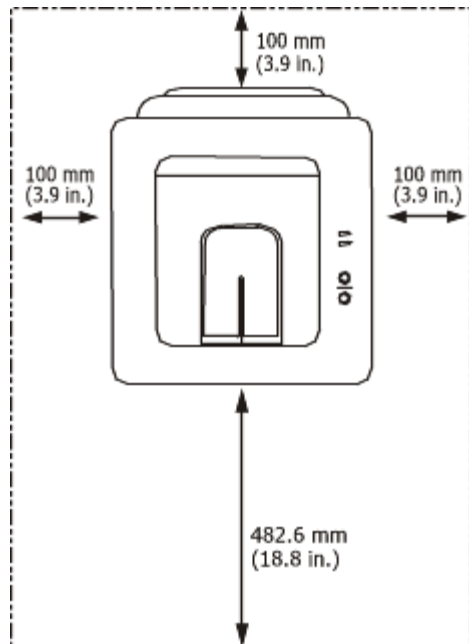

Maskinen lämpar sig för utskrift på mindre än 1 000 meters höjd. Se altitudinställningen om du vill optimera utskriftskvaliteten. (Se [Höjjustering](#).)

Placera maskinen på ett plant, stabilt underlag så att lutningen är mindre än 2 mm. Annars kan utskriftskvaliteten påverkas.



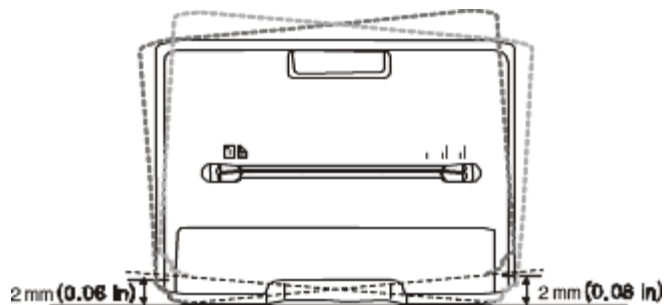

2. Packa upp skrivaren och kontrollera alla medföljande delar.
3. Ta bort tejp från maskinen.
4. Sätt i tonerkassetten.
5. Fyll på papper. (Se [Fylla på papper i kassetten.](#))
6. Kontrollera att alla kablar är anslutna till skrivaren.
7. Starta skrivaren. (Se [Slå på maskinen.](#))

**⚠** Utrustningen kan inte användas vid strömavbrott.

## Skriva ut en provsida

Skriv ut en provsida så att du ser att maskinen fungerar korrekt.

**Så här skriver du ut en provsida:**

I redo-läget håller du ned  (knappen Avbryt) i ungefär 2 sekunder.

## Medföljande programvara

När du har ställt in maskinen och anslutit den till datorn måste du installera skrivarprogramvaran från den medföljande CD-skivan. CD-skivan innehåller följande programvara.

Operativsystem	Innehåll
Windows	<ul style="list-style-type: none"> <li>• <b>Skrivardrivrutin:</b> med den här drivrutinen får du tillgång till skrivarens alla funktioner.</li> <li>• <b>Printer Status Monitor:</b> med det här programmet kan du övervaka skrivarens status och få varningar om ett fel uppstår under utskriften.</li> <li>• <b>Printer Settings Utility (Endast Dell 1130n):</b> med det här programmet kan du ange skrivarens övriga inställningar från datorn.</li> <li>• <b>Dell Toner Management System™:</b> visar skrivarens status och namnet på jobbet när du skickar det till utskrift. I fönstret Dell Toner Management System™ visas också hur mycket toner som finns kvar och du kan också beställa en ny tonerkassettt härifrån.</li> <li>• <b>Firmware Update Utility:</b> programmet hjälper dig att uppdatera skrivarens inbyggda programvara.</li> <li>• <b>SetIP (Endast Dell 1130n):</b> använd det här programmet när du ställer in maskinens TCP-/IP-adress.</li> </ul>
Macintosh	<ul style="list-style-type: none"> <li>• <b>Skrivardrivrutin:</b> med den här drivrutinen får du tillgång till skrivarens alla funktioner.</li> </ul>
Linux	<ul style="list-style-type: none"> <li>• <b>Unified Linux Driver:</b> med den här drivrutinen får du tillgång till skrivarens alla funktioner.</li> </ul>

## Systemkrav

Innan du börjar bör du kontrollera att systemet uppfyller följande krav:

### Microsoft® Windows®

Skrivaren kan användas med följande Windows-operativsystem:

	Krav (rekommenderas)

OPERATIVSYSTEM	CPU	RAM	Ledigt hårddiskutrymme
Windows 2000	Intel® Pentium® II 400 MHz (Pentium III 933 MHz)	64 MB (128 MB)	600 MB
Windows XP	Intel® Pentium® III 933 MHz (Pentium IV 1 GHz)	128 MB (256 MB)	1,5 GB
Windows Server® 2003	Intel® Pentium® III 933 MHz (Pentium IV 1 GHz)	128 MB (512 MB)	1,25 till 2 GB
Windows Server 2008	Intel® Pentium® IV 1 GHz (Pentium IV 2 GHz)	512 MB (2 048 MB)	10 GB
Windows Vista®	Intel® Pentium® IV 3 GHz	512 MB (1 024 MB)	15 GB
Windows 7	Intel® Pentium® IV 1 GHz 32-bitars eller 64-bitars processor eller högre	1 GB (2 GB)	16 GB
	<ul style="list-style-type: none"> <li>• Stöd för DirectX® 9-grafik med 128 MB minne (för att aktivera Aero-tema)</li> <li>• DVD-R/W-enhet</li> </ul>		
Windows Server 2008 R2	Intel® Pentium® IV 1 GHz (x86) eller 1,4 GHz (x64) processorer (2 GHz eller snabbare)	512 MB (2 048 MB)	10 GB



- Internet Explorer® 5.0 eller högre är det lägsta kravet för alla Windows operativsystem.
- Administratörrättigheter krävs för att installera programvaran.
- **Windows Terminal Services** är kompatibelt med den här maskinen.

## Macintosh

OPERATIVSYSTEM	Krav (rekommenderas)		
	CPU	RAM	Ledigt hårddiskutrymme
Mac OS X 10.3-10.4	<ul style="list-style-type: none"> <li>• Intel-processorer</li> <li>• PowerPC G4/G5</li> </ul>	<ul style="list-style-type: none"> <li>• 128 MB för en PowerPC-baserad Mac (512 MB)</li> <li>• 512 MB för en Intel-baserad Mac (1 GB)</li> </ul>	1 GB
Mac OS X 10.5	<ul style="list-style-type: none"> <li>• Intel-processorer</li> <li>• 867 MHz eller snabbare Power PC G4/G5</li> </ul>	512 MB (1 GB)	1 GB
Mac OS X 10.6	<ul style="list-style-type: none"> <li>• Intel-processorer</li> </ul>	1 GB (2 GB)	1 GB

## Linux

Objekt	Krav (rekommenderas)
Operativsystem	RedHat Enterprise Linux WS 4, 5 (32/64 bitar) Fedora Core 2-10 (32/64 bitar) SuSE Linux 9.1 (32 bitar) OpenSUSE 9.2, 9.3, 10.0, 10.1, 10.2, 10.3, 11.0, 11.1 (32/64 bitar) Mandrake 10.0, 10.1 (32/64 bitar) Mandriva 2005, 2006, 2007, 2008, 2009 (32/64 bitar) Ubuntu 6.06, 6.10, 7.04, 7.10, 8.04, 8.10 (32/64 bitar) SuSE Linux Enterprise Desktop 9, 10 (32/64 bitar) Debian 3.1, 4.0, 5.0 (32/64 bitar)
CPU	Pentium IV 2,4 GHz (Intel Core™2)
RAM	512 MB (1 024 MB)
Ledigt hårddiskutrymme	1 GB (2 GB)

# Installera drivrutin för skrivare som är ansluten med USB

En lokalt ansluten maskin är en maskin som är direkt sammanlänkad med datorn via en USB-kabel. Om skrivaren är ansluten till ett nätverk hoppar du över stegen nedan och går till avsnittet om installation av drivrutin för en nätverksansluten skrivare. (Se [Installera drivrutin för nätverksansluten skrivare](#).)

 Använd vara en USB-kabel som är högst 3 meter lång.

## Windows

Du kan installera programvaran för maskinen med den vanliga eller anpassade metoden.

Stegen nedan rekommenderas för de flesta användare vars maskin är direkt ansluten till datorn. Alla komponenter som krävs för att använda maskinen installeras.

1. Kontrollera att maskinen är ansluten till datorn och påslagen.

 Om fönstret **Guiden Ny maskinvara** visas under installationsrutinen klickar du på **Avbryt** och stänger fönstret.

2. Sätt i den medföljande CD-skivan med programvara i datorns CD/DVD-enhet.

- CD-skivan med programvara startar vanligen automatiskt och ett installationsfönster visas.
- Om installationsfönstret inte visas klickar du på **Start** och sedan på **Kör**. Skriv X:\Setup.exe och byt ut "X" mot den bokstav som representerar CD/DVD-enheten på din dator. Klicka på **OK**.
- Om du använder Windows Vista, Windows 7 och Windows Server 2008 R2 klickar du på **Start > Alla program > Tillbehör > Kör**.  
Skriv X:\Setup.exe, byt ut "X" mot den bokstav som representerar CD/DVD-enheten på din dator och klicka på **OK**.
- Om fönstret **Spela upp automatiskt** visas i Windows Vista, Windows 7 och Windows Server 2008 R2 klickar du på **Kör Setup.exe** i fältet **Installera eller kör programmet** och klickar på **Fortsätt** eller **Ja** i fönstret **Kontroll av användarkonto**.

3. Klicka på **Next**.

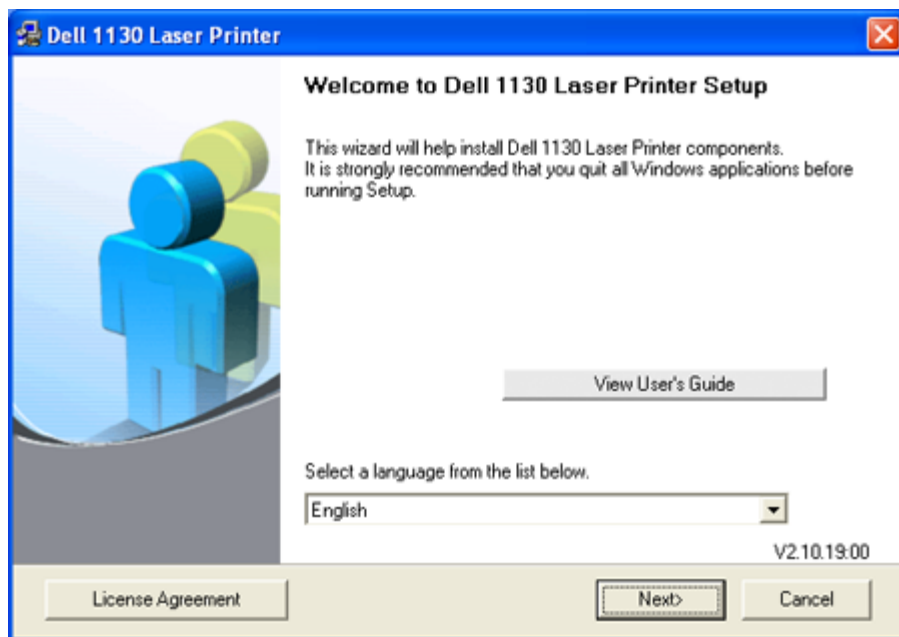

Om det behövs väljer du ett språk i listrutan.

4. Välj **Typical** installation för lokal skrivare. Klicka sedan på **Next**.

 Om du väljer Custom kan du välja maskinanslutning och de komponenter du vill installera. Följ instruktionerna på skärmen.

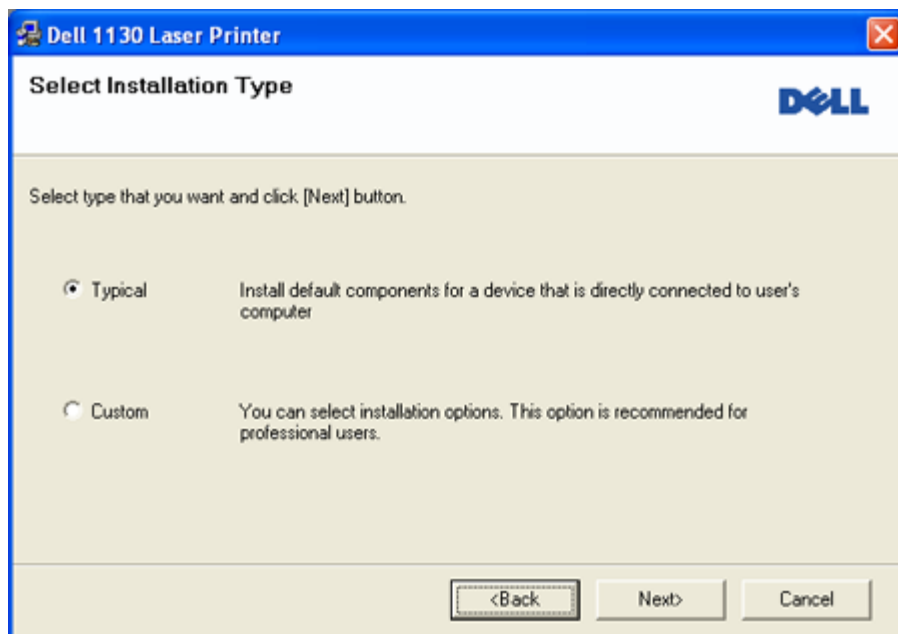

☞ Om din skrivare inte är kopplad till datorn, öppnas följande fönster.

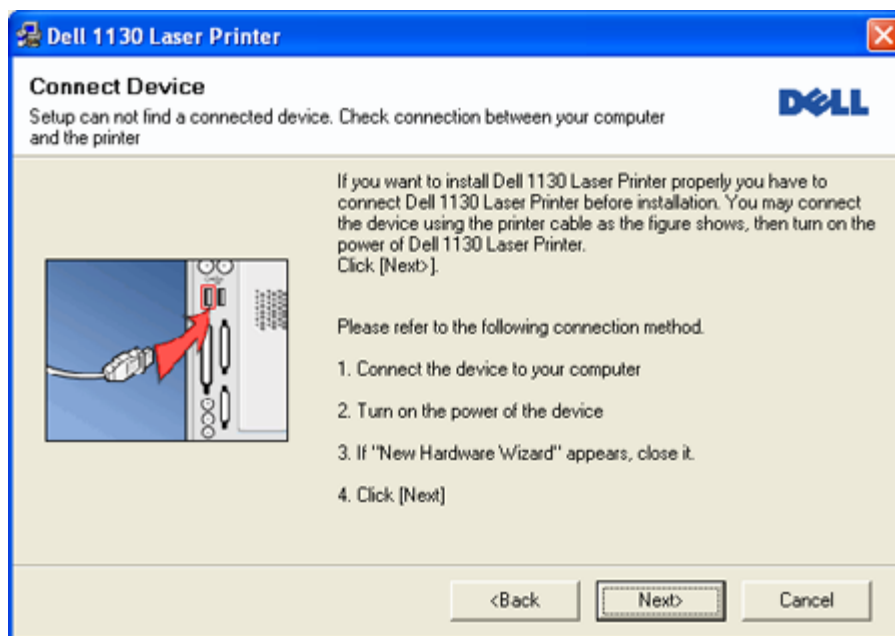

- När du har anslutit maskinen klickar du på **Next**.
  - Om du inte vill ansluta skrivaren vid detta tillfälle klickar du på Next och No på följande skärm. Installationen startar och en testsida skrivs inte ut när installationen är klar.
  - Installationsfönstret i Användarhandbok kan se olika ut beroende på vilken maskin och vilket gränssnitt som används.
5. När installationen är klar visas ett fönster där du tillfrågas om du vill skriva ut en testsida. Om du vill skriva ut en testsida markerar du kryssrutan och klickar sedan på **Next**. Annars klickar du bara på **Next** och hoppar till steg 7.
  6. Skrivs sidan ut på rätt sätt klickar du på **Yes**.  
Om inte klickar du på **No** så att den skrivs ut på nytt.
  7. Klicka på **Finish**.

☞ Om skrivardrivrutinen inte fungerar ordentligt följer du stegen nedan för att reparera eller installera om drivrutinen.

1. Kontrollera att skrivaren är ansluten till datorn och påslagen.
2. Från **Startmenyn** väljer du **Program** eller **Alla program** > **Dell** > **Dell Printers** > skrivarens

**drivrutinnamn > Maintenance.**

3. Välj önskat alternativ och följ instruktionerna på skärmen.

## Macintosh

CD-skivan med programvara som levererades med maskinen innehåller en PPD-fil som gör att du kan använda drivrutinerna CUPS och Apple LaserWriter (endast tillgänglig när du använder en maskin som kan hantera PostScript-drivrutinen) för utskrifter från en Macintosh-dator.

1. Kontrollera att maskinen är ansluten till datorn och påslagen.
2. Sätt i den medföljande CD-skivan med programvara i datorns CD/DVD-enhet.
3. Dubbelklicka på CD-skivans ikon som visas på Macintosh-skrivbordet.
4. Dubbelklicka på mappen **MAC\_Installer**.
5. Dubbelklicka på ikonen **Installer OS X**.
6. Ange lösenordet och klicka på **OK**.
7. Dell Installationsfönster visas. Klicka på **Continue**.
8. Ange **Easy Install** och klicka på **Install**. **Easy Install** rekommenderas för de flesta användare. Alla komponenter som krävs för att använda maskinen installeras.  
Om du väljer **Custom Install** kan du välja vilka komponenter som ska installeras.
9. Ett meddelande visas om att alla program kommer att avslutas på datorn. Klicka på **Continue**.
10. När installationen är klar klickar du på **Quit**.
11. Öppna mappen **Applications > Utilities > Print Setup Utility**.
  - I Mac OS X 10.5-10.6 öppnar du mappen **Applications > System Preferences** och klickar på **Print & Fax**.
12. Klicka på **Add i Printer List**.
  - I Mac OS X 10.5-10.6 klickar du på ikonen "+". Ett fönster visas på skärmen.
13. I Mac OS X 10.3 väljer du fliken **USB**.
  - I Mac OS X 10.4 klickar du på **Default Browser** och letar upp USB-anslutningen.
  - I Mac OS X 10.5-10.6 klickar du på **Default** och letar upp USB-anslutningen.
14. I Mac OS X 10.3, om Auto Select inte fungerar korrekt, väljer du **Dell i Printer Model** och maskinens namn i **Model Name**.
  - I Mac OS X 10.4, om Auto Select inte fungerar korrekt, väljer du **Dell i Print Using** och maskinens namn i **Model**.
  - Om det automatiska valet inte fungerar på Mac OS X 10.5-10.6 väljer du **Select a driver to use...** och maskinens namn i **Print Using**.Maskinen visas på **Printer List** och anges som standardmaskin.
15. Klicka på **Add**.



Om skrivardrivrutinen inte fungerar som den ska avinstallerar du den och gör om installationen. Gör så här om du vill avinstallera drivrutinen för Macintosh:

1. Kontrollera att maskinen är ansluten till datorn och påslagen.
2. Sätt i den medföljande CD-skivan med programvara i datorns CD/DVD-enhet.
3. Dubbelklicka på CD-skivans ikon som visas på Macintosh-skrivbordet.
4. Dubbelklicka på mappen **MAC\_Installer**.
5. Dubbelklicka på ikonen **Installer OS X**.
6. Ange lösenordet och klicka på **OK**.
7. Dell Installationsfönster visas. Klicka på **Continue**.
8. Ange **Uninstall** och klicka på **Uninstall**.
9. Ett meddelande visas om att alla program kommer att avslutas på datorn. Klicka på **Continue**.
10. När avinstallationen är klar klickar du på **Quit**.

## Linux

Gör så här om du vill installera drivrutinen för Linux: När du installerar drivrutinen installeras Unified Linux Driver-

paketet automatiskt.

-  På den medföljande CD-skivan med programvara finns Unified Linux Driver-paketet så att du enkelt kan använda maskinen med en dator som kör Linux med gränssnittsbaserade hanteringsverktyg. (Se [Använda Unified Linux Driver Configurator](#).)

1. Kontrollera att maskinen är ansluten till datorn och påslagen.
2. När fönstret **Administrator Login** öppnas skriver du "root" i fältet **Login** och anger systemets lösenord.

-  Du måste logga in som superanvändare (root) för att kunna installera programvaran för maskinen. Be din systemadministratör om hjälp om du inte är superanvändare.

3. Sätt i den medföljande CD-skivan med programvara i datorns CD/DVD-enhet.

CD-skivan startar automatiskt.

Om CD-skivan inte startar automatiskt klickar du på ikonen  längst ned på skrivbordet. När fönstret Terminal öppnas skriver du följande:

Om CD-skivan med programvara är sekundär master och monteringsplatsen är /mnt/cdrom

```
[root@localhost root]#mount -t iso9660 /dev/hdc /mnt/cdrom
```

```
[root@localhost root]#cd /mnt/cdrom/Linux
```

```
[root@localhost Linux]#./install.sh
```

Om det fortfarande inte gick att köra CD-skivan skriver du in följande i den här ordningen:

```
[root@localhost root]#umount /dev/hdc
```

```
[root@localhost root]#mount -t iso9660 /dev/hdc /mnt/cdrom
```

-  Installationsprogrammet körs automatiskt om ett autostartprogram är installerat och konfigurerat.

4. Klicka på **Next** när välkomstsidan visas.

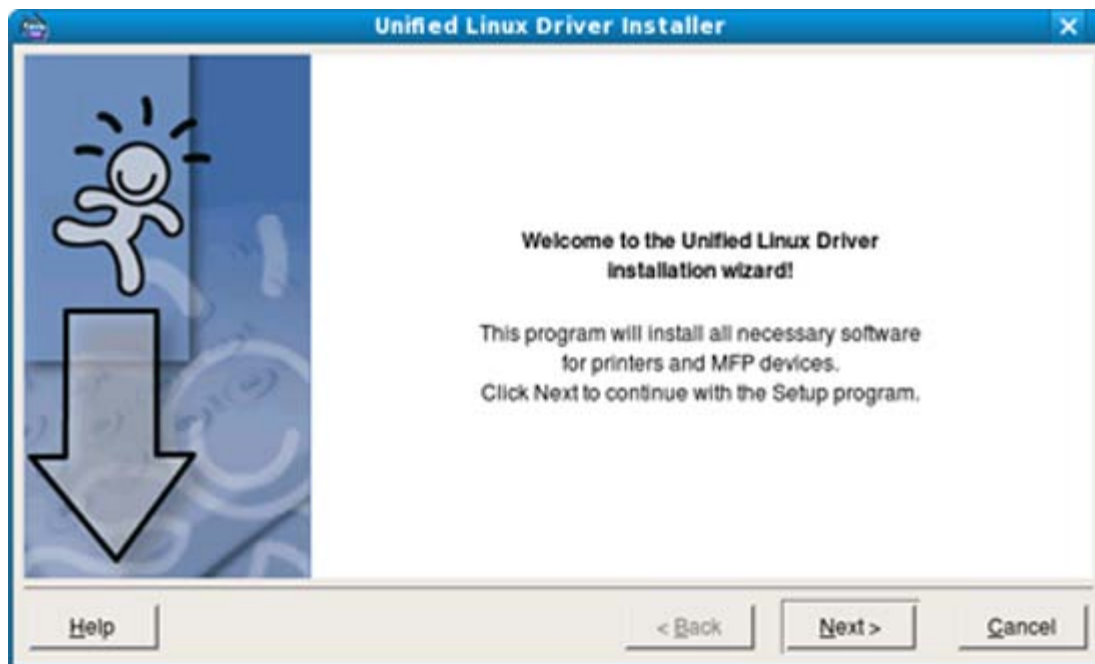



5. När installationen är klar klickar du på **Finish**.

Installationsprogrammet har lagt till ikonen för Unified Driver Configurator på skrivbordet och Unified Driver group på systemmenyn för din bekvämlighet. Om du får problem kan du gå till direkthjälpen som kan nås från systemmenyn eller anropas från drivrutinspaketets Windows-program, till exempel **Unified Driver Configurator** eller **Image Manager**.

-  Installera drivrutinen i textläge:
  - Om du inte använder det grafiska gränssnittet eller om det inte gick att installera drivrutinen måste du använda drivrutinen i textläge.
  - Utför steg 1 till 3 och skriv [root@localhost Linux]# ./install.sh. Följ sedan anvisningarna på terminalskärmen. Installationen är klar.
  - Om du vill avinstallera drivrutinen följer du anvisningarna för installationen ovan, men skriver i stället

[root@localhost Linux]# ./uninstall.sh på terminalskärmen.

-  Om skrivardrivrutinen inte fungerar som den ska avinstallerar du den och gör om installationen. Gör så här om du vill avinstallera drivrutinen för Linux:
1. Kontrollera att maskinen är ansluten till datorn och påslagen.
  2. När fönstret **Administrator Login** öppnas skriver du "root" i fältet **Login** och anger systemets lösenord. Du måste logga in som superanvändare (root) för att kunna avinstallera skrivardrivrutinen. Be din systemadministratör om hjälp om du inte är superanvändare.
  3. Sätt i den medföljande CD-skivan med programvara i datorns CD/DVD-enhet. CD-skivan startar automatiskt. Om CD-skivan inte startar automatiskt klickar du på ikonen  längst ned på skrivbordet. När fönstret Terminal öppnas skriver du:  
Om CD-skivan med programvara är sekundär master och monteringsplatsen är /mnt/cdrom  
[root@localhost root]#mount -t iso9660 /dev/hdc /mnt/cdrom  
[root@localhost root]#cd /mnt/cdrom/Linux  
[root@localhost Linux]#./uninstall.sh  
Installationsprogrammet körs automatiskt om ett autostartprogram är installerat och konfigurerat.
  4. Klicka på **Uninstall**.
  5. Klicka på **Next**.
  6. Klicka på **Finish**.

## Om flera användare ska dela på maskinen

Följ stegen nedan om datorn ska konfigureras så att flera användare kan dela på maskinen lokalt.

Om värddatorn är kopplad både till maskinen med en USB-kabel och till det lokala nätverket kan klientdatorerna som är anslutna till det lokala nätverket skriva ut på maskinen via värddatorn.

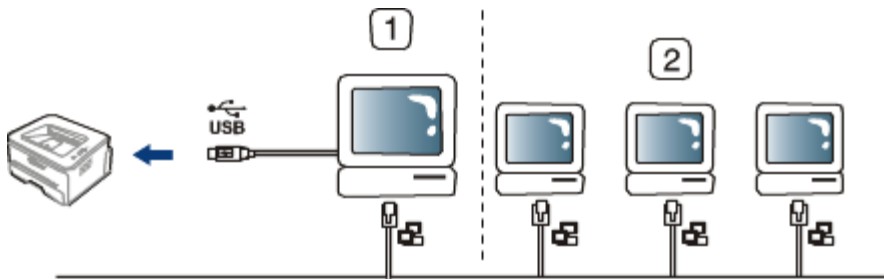

1	Värddator	En dator som är kopplad direkt till maskinen med en USB-kabel.
2	Klientdatorer	Datorer som delar på maskinen via värddatorn.

## Windows

### Konfigurera en värddator

1. Installera skrivardrivrutinen. (Se [Installera drivrutin för skrivare som är ansluten med USB](#), [Installera drivrutin för nätverksansluten skrivare](#).)
2. Klicka på Windowsmenyn **Start**.
3. I Windows 2000 väljer du **Inställningar > Skrivare**.
  - I Windows XP/Server 2003 väljer du **Skrivare och fax**.
  - I Windows Server 2008/Vista väljer du **Kontrollpanelen > Maskinvara och ljud > Skrivare**.
  - I Windows 7 väljer du **Kontrollpanelen > Maskinvara och ljud > Enheter och skrivare**.
  - I Windows Server 2008 R2 väljer du **Kontrollpanelen > Maskinvara > Enheter och skrivare**.
4. Högerklicka på skrivarikonen.
5. I Windows XP/Server 2003/Server 2008/Vista trycker du på **Egenskaper**.  
I kontextmenyerna i Windows 7 och Windows Server 2008 R2 väljer du **Egenskaper för skrivare**.

 Om posten **Egenskaper för skrivare** är markerad med ► kan du ansluta andra skrivardrivrutiner som är anslutna till den valda skrivaren.

Klicka på fliken **Delning**.



- 6.
7. Markera **Ändra delningsalternativ**.
8. Kontrollera **Dela ut den här skrivaren**.
9. Fyll i fältet **Resursnamn**. Klicka på **OK**.

## Konfigurera en klientdator

1. Installera skrivardrivrutinen. (Se [Installera drivrutin för skrivare som är ansluten med USB](#), [Installera drivrutin för nätverksansluten skrivare](#).)
2. Klicka på Windowsmenyn **Start**.
3. Välj **Alla program > Tillbehör > Utforskaren**.
4. Ange IP-adressen till värddatorn i adressfältet och tryck på Retur på tangentbordet.



-  Ange **Användarnamn** och **Lösenord** för värddatorns konto om det behövs.
5. Högerklicka på ikonen för den skrivare som ska delas och välj **Anslut...**
6. Klicka på **OK** om ett meddelande om att konfigurationen har genomförts visas.
7. Öppna den fil du vill skriva ut och påbörja utskriften.

## Macintosh

 De här stegen gäller för Mac OS X 10.5-10.6. I [Hjälp om Mac](#) för andra operativsystem finns mer information.

## Konfigurera en värddator

1. Installera skrivardrivrutinen. (Se [Macintosh](#).)
2. Öppna mappen **Applications > System Preferences** och klicka på **Print & Fax**.
3. Välj den skrivare som ska delas i **Printers list**.
4. Ange **Share this printer**.

## Konfigurera en klientdator

1. Installera skrivardrivrutinen. (Se [Macintosh](#).)
2. Öppna mappen **Applications > System Preferences** och klicka på **Print & Fax**.
3. Klicka på "+"-ikonen.  
Ett fönster med namnet på de delade skrivarna visas.
4. Välj maskinen och klicka på **Add**.



# Nätverksinställning (endast Dell 1130n)

Det här kapitlet innehåller steg för steg-anvisningar för hur du installerar den nätverksanslutna skrivaren och dess programvara.

## Kapitlet innehåller:

- [Nätverksmiljö](#)
- [Introduktion till användbara nätverksprogram](#)
- [Använda ett trådbundet nätverk](#)
- [Installera drivrutin för nätverksansluten skrivare](#)
- [IPv6-konfiguration](#)

## Nätverksmiljö

Du måste installera nätverksprotokoll på maskinen om du vill använda den som nätverksmaskin.

I följande tabell visas vilka nätverksmiljöer som är kompatibla med skrivaren:

Objekt	Krav
Nätverkskort	Ethernet 10/100 Base-TX
Nätverksoperativsystem	<ul style="list-style-type: none"> <li>• Windows 2000/XP/Server 2003/Server 2008/Vista/7/2008 Server R2</li> <li>• Olika Linux-OS</li> <li>• Mac OS X 10.3-10.6</li> </ul>
Nätverksprotokoll	<ul style="list-style-type: none"> <li>• TCP/IPv4</li> <li>• DHCP, BOOTP</li> <li>• DNS, WINS, Bonjour, SLP, UPnP</li> <li>• Standard TCP/IP-utskrift (RAW), LPR, IPP</li> <li>• SNMPv 1/2/3, HTTP, IPSec</li> <li>• TCP/IPv6 (DHCP, DNS, RAW, LPR, SNMPv 1/2/3, HTTP, IPSec)</li> </ul> (Se <a href="#">IPv6-konfiguration</a> .)

## Introduktion till användbara nätverksprogram

Det finns flera tillgängliga program för att ställa in nätverksinställningarna i nätverksmiljön.

 Ange först IP-adressen innan du använder programmen nedan.

### Embedded Web Service

En webbserver på nätverksmaskinen som gör att du kan:

- Konfigurera nätverksparametrarna som krävs för att skrivaren ska kunna ansluta till olika nätverksmiljöer.
- Anpassa maskininställningarna.

(Se [Använda Embedded Web Service \(endast Dell 1130n\)](#).)

### SetIP

Det här hjälpprogrammet gör att du kan välja ett nätverkskort och manuellt konfigurera adresser för användning med TCP/IP-protokollet. (Se [IP-inställning med hjälp av programmet SetIP](#).)

 Det här programmet är inte kompatibelt med TCP/IPv6.

## Använda ett trådbundet nätverk

Du måste ange nätverksprotokollen på skrivaren om den ska användas i nätverket. I kapitlet beskrivs hur detta görs. Du kan använda nätverket när du har anslutit en nätverkskabel till en motsvarande port på maskinen.

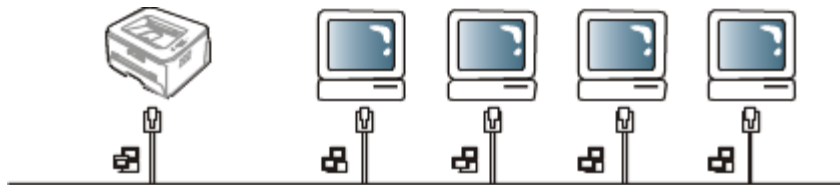

### Skriva ut en nätverkskonfigurationsrapport

Du kan skriva ut en **Nätverkskonfigurationsrapporten** från skrivarens kontrollpanel. Där visas skrivarens aktuella nätverksinställningar. Detta hjälper dig att ställa in nätverket och felsöka problem.

#### Skriv ut rapporten:

I redo-läget håller du ned  (knappen Avbryt) i ungefär 5 sekunder. Du kan ta reda på maskinens MAC-adress och IP-adress.

Exempel:

- MAC-adress: 00:15:99:41:A2:78
- IP-adress: 192.0.0.192

### Ange IP-adress

Först måste du ange en IP-adress för nätverksutskrifter och hantering. I de flesta fall tilldelas en ny IP-adress automatiskt av en DHCP-server (Dynamic Host Configuration Protocol) på nätverket.

Ibland måste IP-adressen anges manuellt. Det här kallas en statisk IP och krävs ofta i företagsnätverk av säkerhetsskäl.

- **IP-tilldelning via DHCP:** anslut maskinen till nätverket och vänta ett par minuter på att DHCP-servern tilldelar en IP-adress till maskinen. Skriv därefter ut **Nätverkskonfigurationsrapporten** enligt beskrivningen ovan. Om rapporten visar att IP-adressen har ändrats har tilldelningen lyckats. En ny IP-adress visas i rapporten.
- **Statisk IP-tilldelning:** med programmet SetIP kan du ändra IP-adressen från datorn.

Om du arbetar på ett kontor rekommenderar vi att du kontaktar en nätverksadministratör som anger adressen åt dig.

### IP-inställning med hjälp av programmet SetIP

Med det här programmet anger du manuellt IP-adressen för din maskin med hjälp av MAC-adressen för att kommunicera med maskinen. MAC-adressen är serienumret för programvaran på nätverkskortet. Den visas i **Nätverkskonfigurationsrapporten**.

Om du vill använda programmet SetIP stänger du av brandväggen innan du fortsätter genom att göra något av följande:

1. Öppna **Start > Alla program > Kontrollpanelen**.
2. Dubbelklicka på **Säkerhetscenter**.
3. Klicka på **Windows-brandväggen**.
4. Inaktivera brandväggen.

### Installera programmet

1. Sätt i den medföljande CD-skivan med programvara som levererades med maskinen. När CD-skivan körs automatiskt stänger du det fönstret.
2. Starta Windows Explorer och öppna X-enheten. (X motsvarar CD/DVD-enheten på din dator.)
3. Dubbelklicka på **Application > SetIP**.
4. Dubbelklicka på **Setup.exe** för att installera programmet.
5. Klicka på **OK**. Om det behövs väljer du ett språk i listrutan.
6. Slutför installationen genom att följa instruktionerna i fönstret.

## Starta programmet

1. Anslut maskinen till nätverket med en nätverkskabel.
2. Slå på maskinen.
3. Från Windows **Start**meny väljer du **Alla program > Dell Printers > SetIP > SetIP**.
4. Klicka på -ikonen (tredje från vänster) i fönstret SetIP så att TCP/IP-konfigurationsfönstret öppnas.
5. Ange skrivarens nya information i konfigurationsfönstret enligt följande. I ett företags intranät måste kanske den här informationen tilldelas av en nätverksadministratör innan du kan fortsätta.

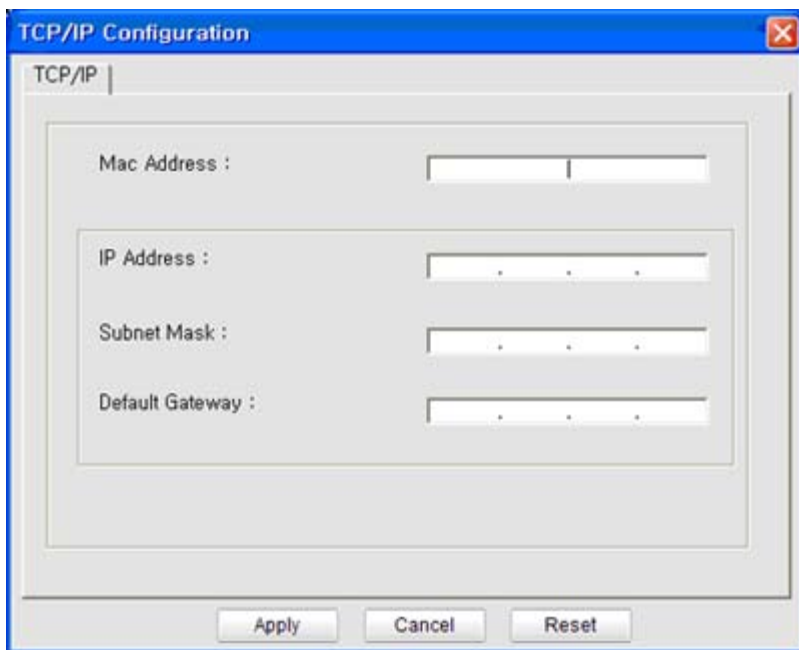

- **MAC Address:** leta fram MAC-adressen i **Nätverkskonfigurationsrapporten** och ange den utan kolon. Skriv exempelvis 00:15:99:29:51:A8 som 0015992951A8.
  - **IP Address:** ange en ny IP-adress för skrivaren.  
Om datorns IP-adress är 192.168.1.150 anger du 192.168.1.X (X är en siffra mellan 1 och 254, en annan än den i datorns adress).
  - **Subnet Mask:** ange en undernätmask.
  - **Default Gateway:** ange en standardgateway.
6. Klicka på **Apply** och sedan på **OK**. **Nätverkskonfigurationsrapporten** skrivs ut automatiskt. Bekräfta att alla inställningar är korrekta.
  7. Klicka på **Exit** för att stänga SetIP-programmet.
  8. Starta om datorns brandvägg om det behövs.

## Ställa in nätverksparametrar

Du kan också ställa in olika nätverk via program för nätverksadministration såsom **Embedded Web Service**.

## Återställa fabriksinställningarna

Du kan behöva återställa maskinen till fabriksinställningarna när maskinen som du använder ansluts till en ny nätverksmiljö.

## Återställ fabriksinställningarna med hjälp av Embedded Web Service

1. Starta en webbläsare och ange maskinens nya IP-adress i webbläsarens fönster.

Exempel:

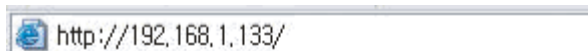

2. När fönstret Embedded Web Service öppnas klickar du på **Network Settings**.
3. Klicka på **Reset**. Klicka sedan på **Clear** för nätverk.
4. Starta om skrivaren så börjar ändringarna gälla.

## Installera drivrutin för nätverksansluten skrivare

### Windows

Installera skrivarens drivrutin genom att följa stegen nedan.

Detta rekommenderas för de flesta användare. Alla komponenter som krävs för att använda maskinen installeras.

1. Kontrollera att maskinen är ansluten till nätverket och påslagen.
2. Sätt i den medföljande CD-skivan med programvara i datorns CD/DVD-enhet.
  - CD-skivan med programvara startar automatiskt och ett installationsfönster visas.
  - Om installationsfönstret inte visas klickar du på **Start** och sedan på **Kör**. Skriv X:\Setup.exe och byt ut X mot den bokstav som enheten har tilldelats. Klicka på **OK**.
  - Om du använder Windows Vista, Windows 7 och Windows Server 2008 R2 klickar du på **Start > Alla program > Tillbehör > Kör**. Skriv X:\Setup.exe och byt ut X mot den bokstav som CD-enheten har tilldelats. Klicka sedan på **OK**.
  - Om fönstret **Spela upp automatiskt** visas i Windows Vista, Windows 7 och Windows Server 2008 R2 klickar du på **Kör Setup.exe** i fältet **Installera eller kör programmet** och klickar på **Fortsätt** eller **Ja** i fönstret **Kontroll av användarkonto**.
3. Klicka på **Next**.

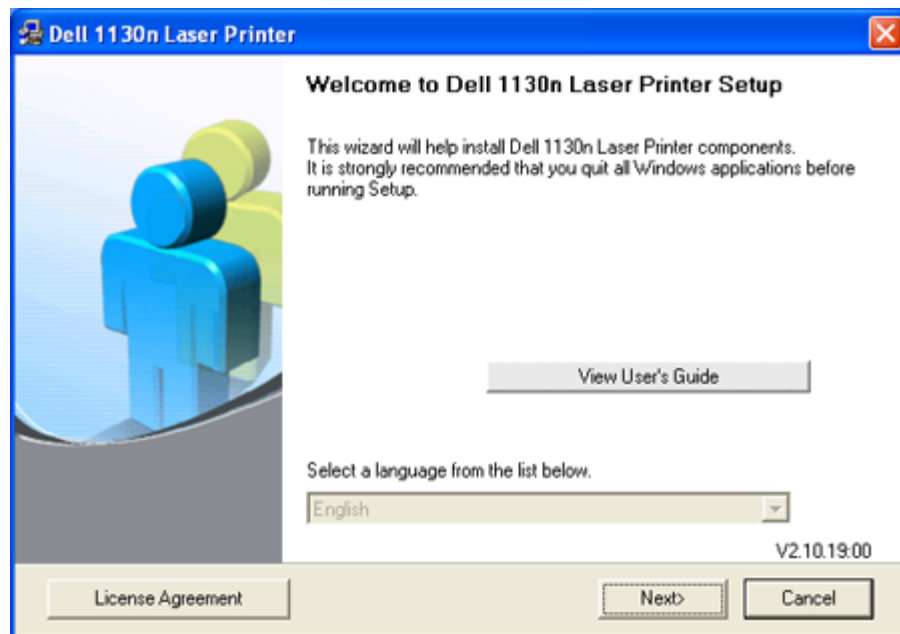

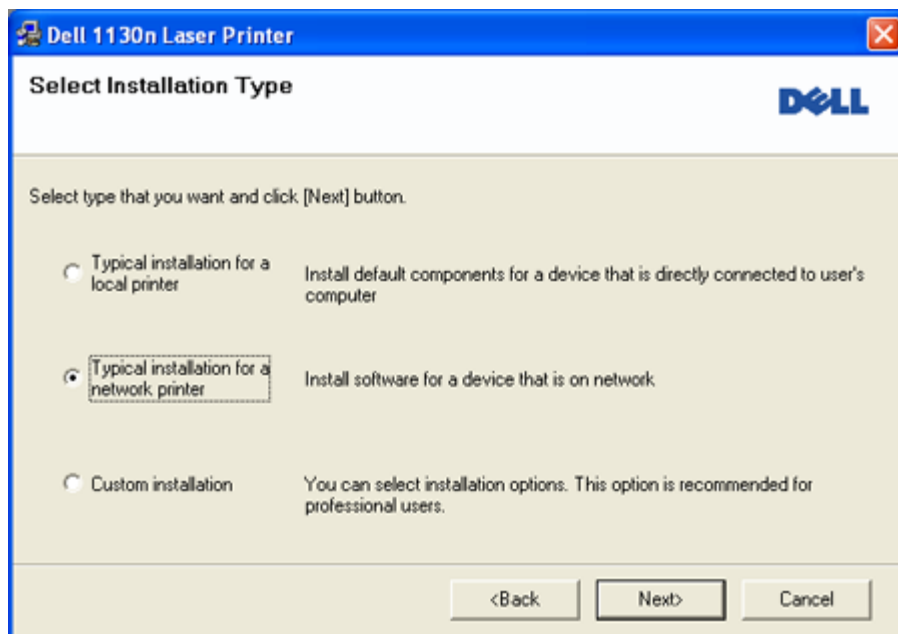

Om det behövs väljer du ett språk i listrutan.

4. Välj **Typical installation for a network printer**. Klicka sedan på **Next**.
  - ☑ Med Custom Installation kan du välja maskinanslutning och välja att installera enskilda komponenter. Följ anvisningarna på skärmen.

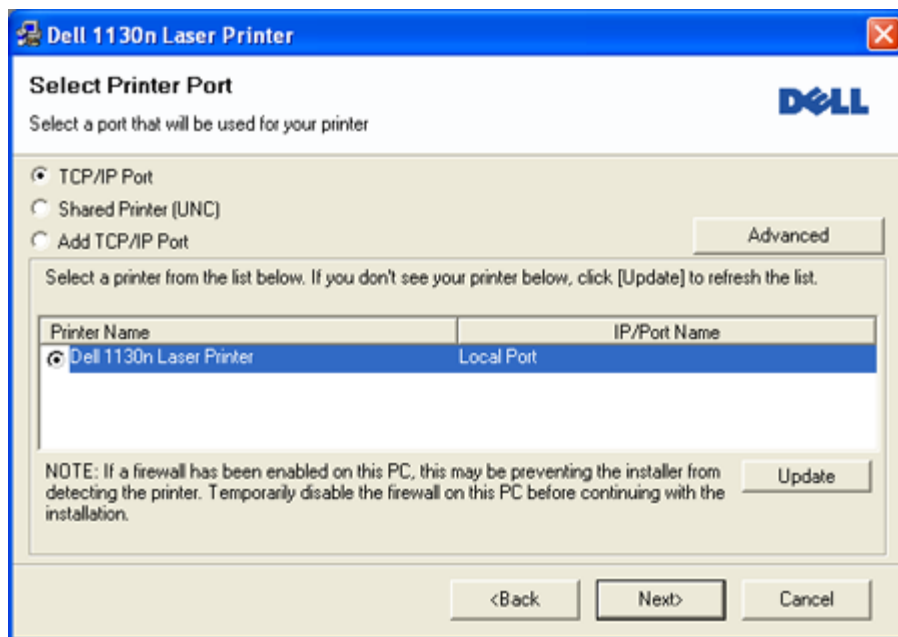

5. Listan över de skrivare som finns tillgängliga i nätverket visas. Välj den skrivare du vill installera från listan och klicka på **Next**.



- Om skrivaren inte finns i listan klickar du på **Update** för att uppdatera listan eller väljer **Add TCP/IP Port** för att lägga till skrivaren till nätverket. För att lägga till skrivaren till nätverket anger du skrivarens portnamn och IP-adress.
- För att verifiera skrivarens IP-adress skriver du ut en nätverkskonfigureringsida. Tryck på  (knappen Avbryt) i ungefär 5 sekunder och släpp sedan upp den. (Exempel på IP-adress är 13.121.52.104.)
- För att hitta en delad nätverksskrivare (UNC-sökväg) väljer du **Shared Printer [UNC]** och anger det delade namnet manuellt eller hittar en delad skrivare genom att klicka på knappen **Browse**.





Om du inte kan hitta maskinen i nätverket så stänger du av brandväggen och klickar på **Update**. För Windows operativsystem gå till **Start > Kontrollpanelen**, starta Windows brandvägg och inaktivera detta alternativ. För andra operativsystem öppnar du systemets direkthjälp.

6. När installationen är klar visas ett fönster där du tillfrågas om du vill skriva ut en testsida. Om du vill skriva ut en testsida markerar du kryssrutan och klickar sedan på **Next**. Annars klickar du bara på **Next** och går till steg 8.
7. Skrivs sidan ut på rätt sätt klickar du på **Yes**.  
Om inte klickar du på **No** så att den skrivs ut på nytt.
8. Klicka på **Finish**.

-  • När drivrutinen har installerats kan du aktivera brandväggen.
- Om skrivardrivrutinen inte fungerar ordentligt följer du stegen nedan för att reparera eller installera om drivrutinen.
  1. Kontrollera att skrivaren är ansluten till datorn och påslagen.
  2. Från **Startmenyn** väljer du **Program** eller **Alla program** > **Dell** > **Dell Printers** > **skrivarens drivrutinnamn** > **Maintenance**.
  3. Välj önskat alternativ och följ instruktionerna på skärmen.

## Macintosh

1. Kontrollera att skrivaren är ansluten till nätverket och påslagen. Skrivarens IP-adress måste även ha angetts.
  2. Sätt i den medföljande CD-skivan med programvara i datorns CD/DVD-enhet.
  3. Dubbelklicka på CD-skivans ikon som visas på Macintosh-skrivbordet.
  4. Dubbelklicka på mappen **MAC\_Installer**.
  5. Dubbelklicka på ikonen **Installer OS X**.
  6. Ange lösenordet och klicka på **OK**.
  7. Fönstret **Dell Installation** visas. Klicka på **Continue**.
  8. Ange **Easy Install** och klicka på **Install**. **Easy Install** rekommenderas för de flesta användare. Alla komponenter som krävs för att använda maskinen installeras.
    - Om du väljer **Custom Install** kan du välja vilka komponenter som ska installeras.
  9. Ett meddelande visas om att alla program kommer att avslutas på datorn. Klicka på **Continue**.
  10. När installationen är klar klickar du på **Quit**.
  11. Öppna mappen **Applications** > **Utilities** > **Print Setup Utility**.
    - I Mac OS X 10.5-10.6 öppnar du mappen **Applications** > **System Preferences** och klickar på **Print & Fax**.
  12. Klicka på **Add i Printer List**.
    - I Mac OS X 10.5-10.6 klickar du på ikonen "+". Ett fönster visas på skärmen.
  13. I Mac OS X 10.3 väljer du fliken **IP Printing**.
    - I Mac OS X 10.4 klickar du på **IP Printer**.
    - I Mac OS X 10.5-10.6 klickar du på **IP**.
  14. Välj **Socket/HP Jet Direct** i **Printer Type**.
    -  När du skriver ut ett dokument som innehåller många sidor kan du öka utskriftshastigheten med alternativet **Socket** för **Printer Type**.
  15. Ange maskinens IP-adress i fältet **Printer Address**.
  16. Ange könarnamnet i fältet **Queue Name**. Om du inte kan ta reda på utskriftsmaskinens könarnamn ska du försöka med standardkön först.
  17. I Mac OS X 10.3, om Auto Select inte fungerar korrekt, väljer du **Dell** i **Printer Model** och maskinens namn i **Model Name**.
    - I Mac OS X 10.4, om Auto Select inte fungerar korrekt, väljer du **Dell** i **Print Using** och maskinens namn i **Model**.
    - Om det automatiska valet inte fungerar på Mac OS X 10.5-10.6 väljer du **Select a driver to use...** och maskinens namn i **Print Using**.
- Maskinen visas på **Printer List** och anges som standardmaskin.
18. Klicka på **Add**.

-  Om skrivardrivrutinen inte fungerar som den ska avinstallera du den och gör om installationen. Gör så här om du vill avinstallera drivrutinen för Macintosh:
  1. Kontrollera att maskinen är ansluten till datorn och påslagen.
  2. Sätt i den medföljande CD-skivan med programvara i datorns CD/DVD-enhet.
  3. Dubbelklicka på CD-skivans ikon som visas på Macintosh-skrivbordet.
  4. Dubbelklicka på mappen **MAC\_Installer**.

5. Dubbelklicka på ikonen **Installer OS X**.
6. Ange lösenordet och klicka på **OK**.
7. Dell Installationsfönster visas. Klicka på **Continue**.
8. Ange **Uninstall** och klicka på **Uninstall**.
9. Ett meddelande visas om att alla program kommer att avslutas på datorn. Klicka på **Continue**.
10. När avinstallationen är klar klickar du på **Quit**.

## Linux

### Installera Linux Driver

1. Kontrollera att skrivaren är ansluten till nätverket och påslagen. Skrivarens IP-adress måste även ha angetts.
2. Sätt i den medföljande CD-skivan med programvara i datorns CD/DVD-enhet.
3. Dubbelklicka på CD-skivans ikon som visas på Linux-skrivbordet.
4. Dubbelklicka på mappen **Linux**.
5. Dubbelklicka på ikonen **install.sh**.
6. Fönstret **Dell Installation** visas. Klicka på **Continue**.
7. Fönstret med guiden Lägg till ny skrivare öppnas. Klicka på **Next**.
8. Ange Network printer och klicka på **Search**.
9. Skrivarens IP-adress och modellnamn visas i listfältet.
10. Välj maskinen och klicka på **Next**.

### Lägg till nätverksskrivare

1. Dubbelklicka på **Unified Driver Configurator**.
2. Klicka på **Add Printer...**
3. Fönstret **Add printer wizard** visas. Klicka på **Next**.
4. Välj **Network printer** och klicka på knappen **Search**.
5. Skrivarens IP-adress och modellnamn visas i listfältet.
6. Välj maskinen och klicka på **Next**.
7. Ange skrivarbeskrivning och klicka på **Next**.
8. När skrivaren har lagts till klickar du på **Finish**.

## IPv6-konfiguration

---



- **TCP/IPv6** stöds bara till fullo i Windows Vista eller högre.
- Om IPv6-nätverket inte tycks fungera återställer du alla nätverksinställningar till fabriksinställningarna och försöker igen. (Se [Återställa fabriksinställningarna](#).)

Om du vill använda IPv6-nätverksmiljön följer du förfarandet nedan för att använda IPv6-adressen: Skrivaren levereras med IPv6-funktionen aktiverad.

1. Anslut maskinen till nätverket med en nätverkskabel.
2. Slå på maskinen.
3. Skriv ut en **Nätverkskonfigurationsrapporten** från skrivarens kontrollpanel. Där visas IPv6-adresserna.
4. Välj **Start > Kontrollpanelen > Maskinvara och ljud > Skrivare > Lägg till skrivare**.
5. Klicka på **Lägg till en lokal skrivare** i fönstret **Lägg till skrivare**.
6. Följ anvisningarna på skärmen.

Om maskinen inte fungerar i nätverksmiljön aktiverar du IPv6. Se nästa avsnitt följt av.



## Skriva ut en nätverkskonfigurationsrapport

Du kan skriva ut en **Nätverkskonfigurationsrapporten** från skrivarens kontrollpanel. Där visas skrivarens aktuella nätverksinställningar. Detta hjälper dig att ställa in nätverket och felsöka problem.

### Skriv ut rapporten:

I redo-läget håller du ned  (knappen Avbryt) i ungefär 5 sekunder. Du kan ta reda på maskinens MAC-adress och IP-adress.

Exempel:

- MAC-adress: 00:15:99:41:A2:78
- IP-adress: 192.0.0.192

## Ange IPv6-adresser

Skrivaren har stöd för följande IPv6-adresser för utskrift och hantering via nätverk.

- **Link-local Address:** egenkonfigurerad lokal IPv6-adress. (Adressen börjar med FE80.)
- **Stateless Address:** IPv6-adress som konfigurerats automatiskt av en nätverksrouter.
- **Stateful Address:** IPv6-adress som konfigurerats av en DHCPv6-server.
- **Manual Address:** IPv6-adress som konfigurerats manuellt av en användare.

## Konfigurera adresser manuellt

1. Starta en webbläsare som Internet Explorer som har stöd för IPv6-adresser som webbadresser. (Se [Använda Embedded Web Service \(endast Dell 1130n\)](#).)



Du anger IPv4-adressen (http://xxx.xxx.xxx.xxx) i adressfältet och trycker på Retur-tangenten eller klickar på **Gå till**.

2. När fönstret Embedded Web Service öppnas klickar du på **Network Settings**.
3. Klicka på **TCP/IP**.
4. Aktivera **Manual Address** i avsnittet **TCP/IPv6**.
5. Välj **Router Prefix** och klicka på **Add**. Routerprefixet anges då automatiskt i adressfältet. Ange resten av adressen (t.ex. 3FFE:10:88:194::AAAA. "A" motsvaras av det hexadecimala värdet 0 till 9 eller A till F).
6. Klicka på **Apply**.

## Installera skrivardrivrutinen

Drivrutinsinstallationen för nätverksskrivare i IPv6-nätverksmiljöer är densamma som med TCP/IPv4. (Se [Installera drivrutin för nätverksansluten skrivare](#).)

Välj TCP/IP-port och när maskinlistan visas väljer du din maskins IPv6-adress.

## Använda Embedded Web Service

1. Starta en webbläsare, t.ex. Internet Explorer, som är kompatibel med IPv6-adresser som webbadresser.
2. Välj en av IPv6-adresserna (**Link-local Address**, **Stateless Address**, **Stateful Address**, **Manual Address**) från **Nätverkskonfigurationsrapporten**.
3. Ange IPv6-adresserna (t.ex. http://[FE80::215:99FF:FE66:7701]).



Adressen måste omges av []-klamrar.



# Grundläggande installation

När installationen är klar kan du ange standardinställningar. Läs nästa avsnitt om du vill ange eller ändra värden. Kapitlet innehåller steg för steg-anvisningar för hur du installerar maskinen.

## Kapitlet innehåller:

- [Höjjustering](#)
- [Ange standardkassett och papper](#)
- [Ändra typsnitt \(endast Dell 1130n\)](#)

## Höjjustering

Utskriftskvaliteten påverkas av lufttrycket, som avgörs av hur högt över havsnivån skrivaren befinner sig. Följande information hjälper dig att konfigurera maskinen så att du får den bästa utskriftskvaliteten. Innan du anger värdet för höjden måste du ta reda på vilken höjd maskinen används på.

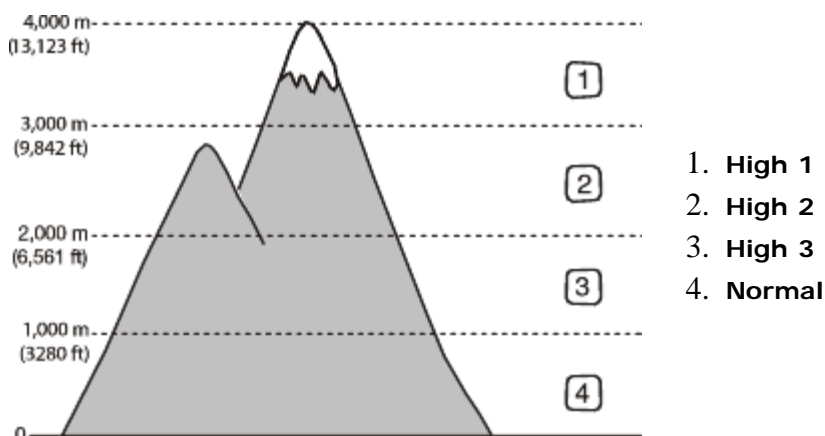

### För Dell 1130

1. Installera drivrutinen. (Se [Installera drivrutin för skrivare som är ansluten med USB](#) eller [Installera drivrutin för nätverksansluten skrivare](#).)
2. Klicka på Windowsmenyn **Start**.
  - I Windows 2000 väljer du **Inställningar > Skrivare**.
  - I Windows XP/Server 2003 väljer du **Skrivare och fax**.
  - I Windows Server 2008/Vista väljer du **Kontrollpanelen > Maskinvara och ljud > Skrivare**.
  - I Windows 7 väljer du **Kontrollpanelen > Maskinvara och ljud > Enheter och skrivare**.
  - I Windows Server 2008 R2 väljer du **Kontrollpanelen > Maskinvara > Enheter och skrivare**.
3. Välj maskinens drivrutin och högerklicka för att öppna **Egenskaper**.
4. I skrivardrivrutinens egenskaper väljer du **Device Options**.
5. Välj nödvändiga alternativ i listrutan **Altitude Adjustment**.
6. Klicka på **OK**.

### För Dell 1130n

Du kan ställa in höjjustering i Printer Settings Utility.

1. Du kan starta den från **Start** menyn och välja **Program** eller **Alla program > Dell > Dell Printers > skrivarens drivrutinnsnamn > Printer Settings Utility**.

2. Välj nödvändiga alternativ i listrutan **Altitude Adjustment**.
  3. Klicka på knappen **Apply**.
- Den kan också justeras via Embedded Web Service.

## Ange standardkassett och papper

---

Du kan välja vilken papperskassett du helst vill använda för utskrifter.

### På datorn

#### Windows

1. Klicka på Windowsmenyn **Start**.
2. I Windows 2000 väljer du **Inställningar > Skrivare**.
  - I Windows XP/Server 2003 väljer du **Skrivare och fax**.
  - I Windows Server 2008/Vista väljer du **Kontrollpanelen > Maskinvara och ljud > Skrivare**.
  - I Windows 7 väljer du **Kontrollpanelen > Maskinvara och ljud > Enheter och skrivare**.
  - I Windows Server 2008 R2 väljer du **Kontrollpanelen > Maskinvara > Enheter och skrivare**.
3. Högerklicka på din maskin.
4. I Windows XP/Server 2003/Server 2008/Vista trycker du på **Utskriftsinställningar**.  
I kontextmenyerna i Windows 7 och Windows Server 2008 R2 väljer du **Utskriftsinställningar**.  
 Om posten **Utskriftsinställningar** är markerad med ► kan du ansluta andra skrivardrivrutiner som är anslutna till den valda skrivaren.
5. Klicka på fliken **Paper**.
6. Välj papperskassett och alternativ, till exempel pappersstorlek och typ.
7. Tryck på **OK**.

#### Macintosh

Macintosh kan inte hantera den här funktionen. Macintosh-användare måste ändra standardinställningen manuellt varje gång de vill skriva ut med andra inställningar.

1. Öppna ett Macintosh-program och välj filen som du vill skriva ut.
2. Öppna menyn **File** och klicka på **Print**.
3. Gå till fönstret **Paper Feed**.
4. Öppna menyn **File** och klicka på **Print**.
5. Gå till **Paper Feed**.
6. Ange vilken kassett som du vill skriva ut med.
7. Gå till fönstret **Paper**.
8. Ställ in papperstypen så att den överensstämmer med papperet i den kassett som ska användas vid utskrift.
9. Klicka på **Print** när du vill skriva ut.

## Använda energisparfunktionen

---

Om du inte använder datorn på en stund kan du spara energi med den här funktionen.

### För Dell 1130

1. Installera drivrutinen. (Se [Installera drivrutin för skrivare som är ansluten med USB](#) eller [Installera drivrutin för nätverksansluten skrivare](#).)
2. Klicka på Windowsmenyn **Start**.
  - I Windows 2000 väljer du **Inställningar > Skrivare**.

- I Windows XP/Server 2003 väljer du **Skrivare och fax**.
  - I Windows Server 2008/Vista väljer du **Kontrollpanelen > Maskinvara och ljud > Skrivare**.
  - I Windows 7 väljer du **Kontrollpanelen > Maskinvara och ljud > Enheter och skrivare**.
  - I Windows Server 2008 R2 väljer du **Kontrollpanelen > Maskinvara > Enheter och skrivare**.
3. Välj maskinens drivrutin och högerklicka för att öppna **Egenskaper**.
  4. I skrivardrivrutinens egenskaper väljer du **Device Options**.
  5. Välj önskad tid i listrutan **Power Save**.
  6. Klicka på **OK**.

## För Dell 1130n

Energispar ändras i Printer Settings Utility.

1. Du kan starta den från **Startmenyn** och välja **Program** eller **Alla program > Dell > Dell Printers > skrivarens drivrutinnsnamn > Printer Settings Utility**.
2. Klicka på **Power Save**. Välj rätt värde från menyn och klicka sedan på **Apply**.

## Ändra typsnitt (endast Dell 1130n)

---

Maskinen har en förinställd typsnittsinställning beroende på region eller land.

Om du vill ändra typsnitt eller ställa in typsnitt för speciella förhållanden, till exempel för DOS-miljö, kan du ändra inställningen för typsnitt så här:

1. Kontrollera att du har installerat skrivardrivrutinen från den medföljande CD-skivan med skrivarprogramvara.
2. Om du använder Windows kan du starta den från **Startmenyn** och välja **Program** eller **Alla program > Dell > Dell Printers > skrivarens drivrutinnsnamn > Printer Settings Utility**.
3. Klicka på **Emulation Type**.
4. Välj önskat typsnitt.
5. Klicka på **Apply**.

 Nedan anges den lista över teckensnitt som gäller för respektive språk.

- **Ryska:** CP866, ISO 8859/5 Latin Cyrillic.
- **Hebreiska:** Hebrew 15Q, Hebrew-8, Hebrew-7 (endast Israel).
- **Grekiska:** ISO 8859/7 Latin/grekiska, PC-8 Latin/grekiska.
- **Arabiska & farsi:** HP Arabic-8, Windows arabiska, Code Page 864, Farsi, ISO 8859/6 Latin/arabiska.
- **OCR:** OCR-A, OCR-B.

# Media och kassett

I det här kapitlet beskrivs hur du lägger utskriftsmedier i maskinen.

## Kapitlet innehåller:

- [Välja utskriftsmedia](#)
- [Ändra kassettstorlek](#)
- [Fylla på papper i kassetten](#)
- [Skriva ut på specialmedia](#)
- [Använda utmatningsstödet](#)

## Välja utskriftsmedia

Du kan skriva ut på en mängd utskriftsmedier, t.ex. vanligt papper, kuvert, etiketter och OH-film. Använd alltid utskriftsmedia som uppfyller riktlinjerna.

### Riktlinjer för att välja utskriftsmedia

Utskriftsmedier som inte uppfyller kraven som anges i den här användarhandboken kan orsaka följande problem:

- Dålig utskriftskvalitet.
- Fler pappersstopp.
- Ökat slitage på maskinen.

Egenskaper som vikt, sammansättning, fiber- och fukttinnehåll är viktiga faktorer som påverkar skrivarens prestanda och utskriftskvaliteten. Tänk på följande när du väljer papper:

- Typ, storlek och vikt för utskriftsmedia för maskinen beskrivs i specifikationerna för utskriftsmedia. (Se [Specifikationer för utskriftsmedia](#).)
- Önskat resultat: det utskriftsmedium du väljer ska vara lämpligt för projektet.
- Ljusstyrka: en del utskriftsmedier är vitare än andra och ger skarpare och mer levande bilder.
- Ytans egenskaper: utskriftsmediets ytjämnhet påverkar hur skarp utskriften blir.

- 
  - Vissa utskriftsmedier uppfyller alla riktlinjer i det här avsnittet men ger ändå inte ett tillfredsställande resultat. Det kan bero på felaktig hantering, olämplig temperatur och luftfuktighet, eller andra omständigheter som inte går att styra.
  - Innan du köper större mängder utskriftsmedier bör du kontrollera att de uppfyller kraven som specificeras i användarhandboken.

- 
  - Att använda utskriftsmedia som inte uppfyller specifikationerna kan orsaka problem som måste åtgärdas. Dessa reparationer täcks inte av garanti eller serviceavtal. Mängden papper som ska placeras i kassetten kan variera beroende på vilken medietyp som används. (Se [Specifikationer för utskriftsmedia](#).)

## Mediastorlekar som stöds i de olika lägena

Läge	Format	Typ	Källa
Enkelsidiga utskrifter	För mer information om pappersformat, se <a href="#">Specifikationer för utskriftsmedia</a> .	För mer information om papperstyp, se <a href="#">Specifikationer för utskriftsmedia</a> .	<ul style="list-style-type: none"> <li>• kassett 1</li> <li>• manuell kassett</li> </ul>
Dubbelsidiga utskrifter (manuellt) <sup>[a]</sup>	Letter, A4, Legal, US Folio, Oficio.	Plain, Color, Preprinted, Recycled, Bond, Archive	<ul style="list-style-type: none"> <li>• kassett 1</li> </ul>
<sup>[a]</sup> Endast 75 till 90 g/m <sup>2</sup> .			

# Ändra kassettstorlek

Kassetten är förinställd för Letter eller A4 beroende på i vilket land du har köpt skrivaren. Du måste justera pappersstöden om du ändrar pappersformatet.

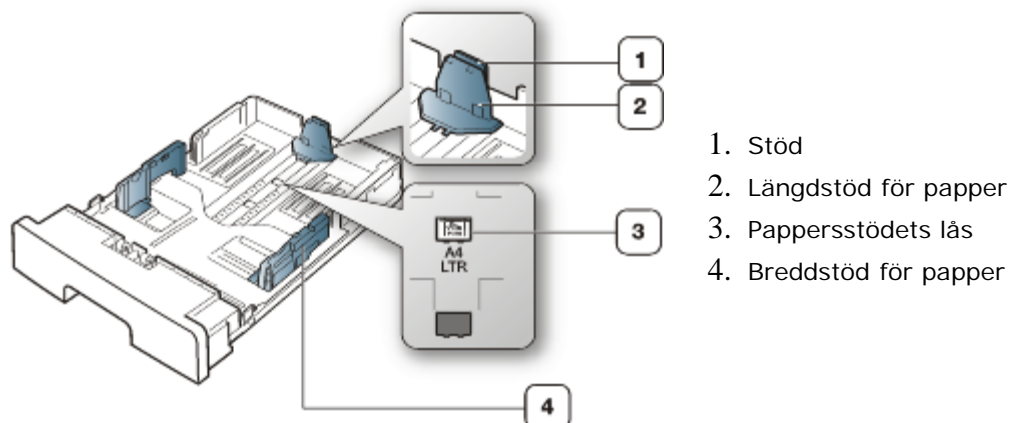

1. Stöd
2. Längdstöd för papper
3. Pappersstödet lås
4. Breddstöd för papper

1. Håll ned spärren med ena handen och håll samman papperslängdsstödet och stödguiden med andra handen. Skjut papperslängdsstödet och stödguiden så att de placeras i rätt läge för pappersformatet.

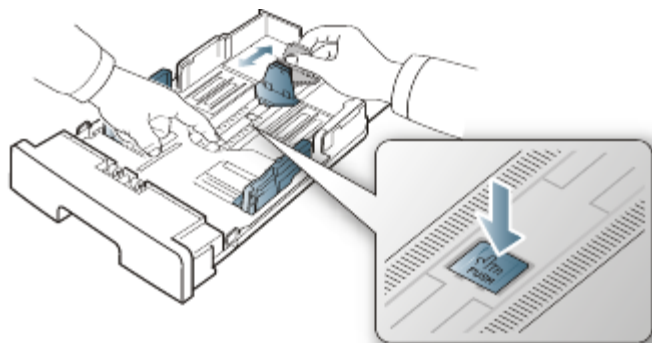

2. Böj eller bläddra pappersbunten så att sidorna separeras innan du lägger i dem. Lägg i papper i kassetten.



3. När du har satt in papper i kassetten justerar du stödguiden så att den lätt berör pappersbunten.

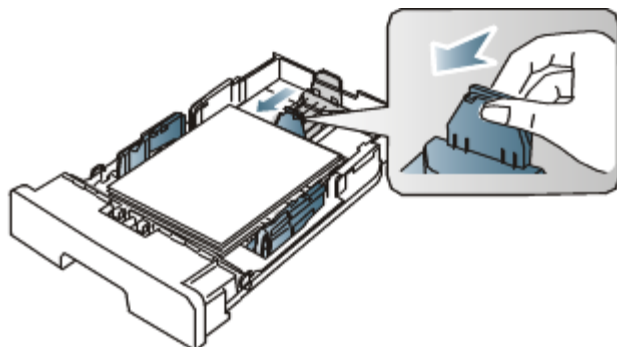

4. Kläm ihop breddstöden och för dem till rätt läge för det pappersformat du fyller på enligt markeringen i kassetten botten.

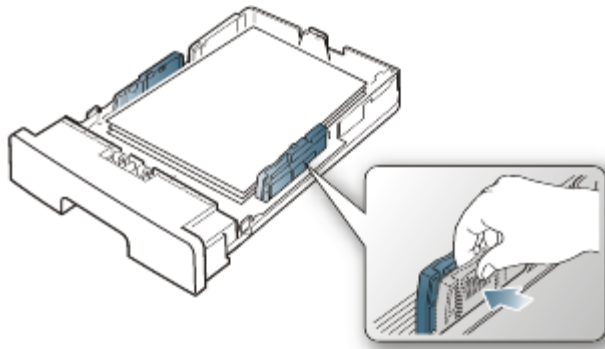

- Tryck inte breddstödet så hårt mot buntens botten att papperen böjs.
- Om du inte justerar breddstödet kan du råka ut för pappersstopp.



- Använd inte papper med en krökning på mer än 6 mm.

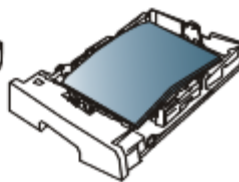
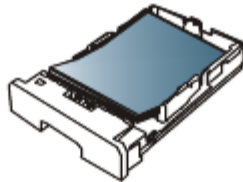
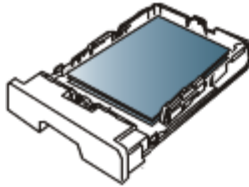

## Fylla på papper i kassetten

### Kassett 1

1. Dra ut papperskassetten. Justera kassettstorleken efter mediastorleken som du fyller på. (Se [Andra kassettstorlek](#).)
2. Böj eller bläddra pappersbuntens botten så att sidorna separeras innan du lägger i dem.



3. Lägg papperet med den sida som du vill skriva ut vänd nedåt.

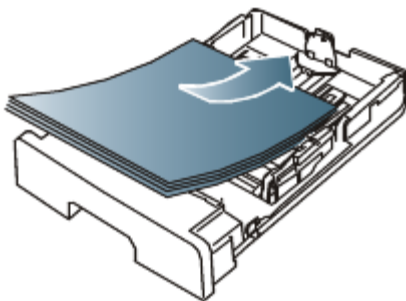

4. Ange papperstyp och storlek för kassett 1. (Se [Ange standardkassett och papper](#).)



Om problem uppstår med pappersmatningen kontrollerar du att papperet överensstämmer med mediespecifikationen. (Se [Specifikationer för utskriftsmedia](#).)

## Manuell kassett



Den manuella kassetten kan hantera speciella typer av utskriftsmedier i olika storlekar, t.ex. vykort, anteckningskort och kuvert. Den rekommenderas vid enkelsidig utskrift på färgat papper eller papper med brevhuvud.

### Tips för användning av den manuella kassetten

- Om du väljer **Manual Feeder** som **Source** i det program du skriver ut med måste du trycka på  (knappen Avbryt) varje gång du skriver ut en sida, och dessutom bara lägga i ett enda sorts utskriftsmedium i taget i den manuella kassetten, d.v.s. samma typ, format och vikt.
- För att undvika pappersstopp bör du inte fylla på papper när maskinen skriver ut. Det gäller även andra typer av utskriftsmedier.
- Utskriftsmedia ska läggas i med framsidan upp och med den övre kanten i den manuella kassetten först samt placeras i mitten.
- Fyll bara på med angivna utskriftsmedia. Därigenom undviker du pappersstopp och problem med utskriftskvaliteten. (Se [Specifikationer för utskriftsmedia](#).)
- Platta till vykort, kuvert och etiketter innan du lägger dem i den manuella kassetten.

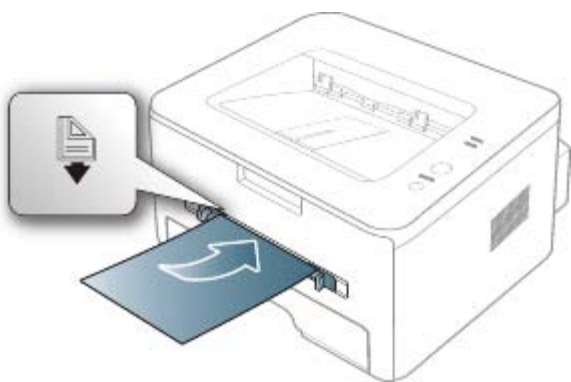
1. Fyll på papper i den manuella kassetten.



- Tryck inte papperet förbi ytan med märket  när du fyller på det.
  - När du skriver ut specialmedia måste du följa riktlinjerna för att fylla på papper. (Se [Skriver ut på specialmedia](#).)
  - När papper överlappar vid utskrift med den manuella kassetten öppnar du kassett 1, tar bort överlappande papper och försöker sedan att skriva ut igen.
  - När papper inte matas på rätt sätt vid utskrift för du in papperet manuellt tills det börjar matas automatiskt.
2. Skjut in pappersbreddgejderna i den manuella kassetten så att de passar bredden på papperet. Tryck inte för hårt eftersom papperet då buktas med pappersstopp eller skev pappersutmatning som följd.
  3. Om du vill skriva ut från ett program öppnar du programmet och går till utskriftsmenyn.
  4. Öppna **Utskriftsinställningar**. (Se [Öppna utskriftsinställningarna](#).)
  5. Tryck på fliken **Paper** i **Utskriftsinställningar** och välj lämplig papperstyp.
    -  Om du t.ex. vill använda etiketter anger du papperstypen som **Labels**.
  6. Välj **Manual Feeder** som papperskälla och tryck sedan på **OK**.
  7. Påbörja utskriften i programmet.



- Skriver du ut flera sidor stoppar du in nästa ark efter att det första har skrivits ut och trycker på  (knappen Avbryt). Upprepa detta steg för varje sida som ska skrivas ut.

## Skriva ut på specialmedia

Tabellen nedan visar tillgängliga specialmedia för varje kassett.

 När du använder specialmedia rekommenderar vi att du matar ett papper åt gången. Kontrollera maximalt antal inmatningar av media för varje kassett. (Se [Specifikationer för utskriftsmedia](#).)

Typ	Kassett 1	Manuell kassett
Plain	•	•
Thick	•	•
Thin	•	•
Bond		•
Color		•
CardStock		•
Labels		•
Transparency		•
Envelope		•
Preprinted		•
Cotton		•
Recycled	•	•
Archive	•	•

(•: stöds, tom: stöds ej)

Medietyperna visas i **Utskriftsinställningar**. Med det här alternativet anger du vilken papperstyp som ska fyllas på i kassetten. Inställningen visas nu i listan, så att du kan välja den. På så sätt får du bästa utskriftskvalitet. Om du inte väljer inställningen kanske utskriftskvaliteten inte blir lika bra som önskat.

- **Plain:** 60 till 120 g/m<sup>2</sup> vanligt papper.
- **Thick:** 90 g/m<sup>2</sup> tjockt papper.
- **Thin:** 60 till 70 g/m<sup>2</sup> tunt papper.
- **Bond:** 105 till 120 g/m<sup>2</sup> brevpapper.
- **Color:** 75 till 90 g/m<sup>2</sup> papper med färgad bakgrund.
- **CardStock:** 105 till 163 g/m<sup>2</sup> kartong.
- **Labels:** 120 till 150 g/m<sup>2</sup> etiketter.
- **Transparency:** 138 till 146 g/m<sup>2</sup> OH-film.
- **Envelope:** 75 till 90 g/m<sup>2</sup> kuvert.
- **Preprinted:** 75 till 90 g/m<sup>2</sup> förtryckt papper/papper med brevhuvud.
- **Cotton:** 75 till 90 g/m<sup>2</sup> bomullspapper.
- **Recycled:** 75 till 90 g/m<sup>2</sup> återvunnet papper.



När du använder återvunnet papper kan utskrifterna bli skrynkliga.

- **Archive:** 70 till 90 g/m<sup>2</sup>. Välj det här alternativet om utskrifterna ska lagras länge, till exempel i arkiv.

## Kuvert

Papperskvaliteten styr utskriftsresultatet vid utskrift av kuvert.

Vid utskrift av kuvert är platsen för frimärket på vänster sida och änden av kuvertet med frimärkesområdet går in i skrivaren först och i mitten av det manuella facket.

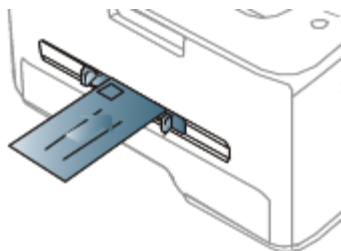

Om kuvert blir skrynkliga eller veckade i utskriften eller om det skrivs ut tjocka svarta linjer på dem öppnar du den



bakre luckan, drar ner tryckspaken och försöker igen. Låt den bakre luckan vara öppen vid utskrift.

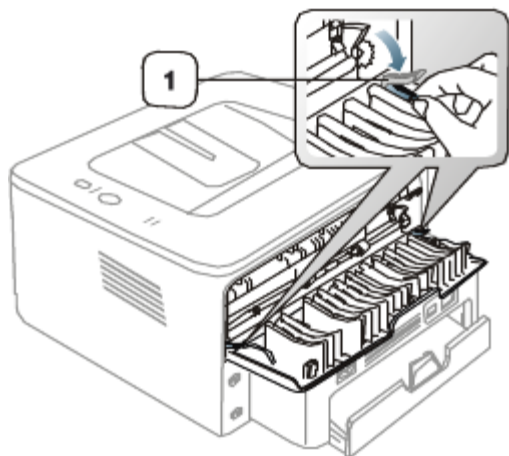

1. Tryckspak

- Tänk på följande saker när du väljer kuvert:
  - **Vikt:** kuvertpapperets vikt bör inte överstiga 90 g/m<sup>2</sup>. Är de tyngre kan de fastna.
  - **Konstruktion:** innan du skriver ut måste kuverten vara släta och inte bukta sig mer än 6 mm. De får inte innehålla luft.
  - **Skick:** kuvert får inte vara skrynkade, vikta eller skadade.
  - **Temperatur:** använd kuvert som tål värmen och trycket som maskinen alstrar.
- Använd endast vältillverkade kuvert med skarpa och väl slutna flikar.
- Använd inte frankerade kuvert.
- Använd inte kuvert med klämmor, snäplås, fönster, bestruket foder, självhäftande förseglingar eller andra syntetiska material.
- Använd inte skadade eller dåligt tillverkade kuvert.
- Kontrollera att fogen i kuvertets båda ändar fortsätter hela vägen till hörnet.

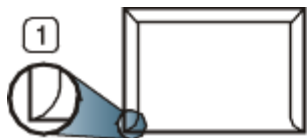

1. Godtagbar

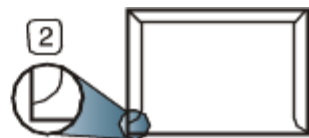

2. Inte godtagbar

- Kuvert med en klisterremsa som dras av eller som har mer än en flik som viks för att försegla kuvertet måste vara belagda med en gummering som klarar maskinens fixeringstemperatur (ungefär 170 °C) under 0,1 sekunder. De extra flikarna och remsorna kan orsaka veck, skrynklor eller pappersstopp och kan även skada värmeenheten.
- För bästa utskriftskvalitet ska marginalerna inte placeras närmare än 15 mm från kuvertets kanter.
- Undvik att skriva på området där kuvertets skarvar möts.

## OH-ark

För att undvika att maskinen skadas ska du endast använda OH-ark som är avsedda för användning i laserskrivare.

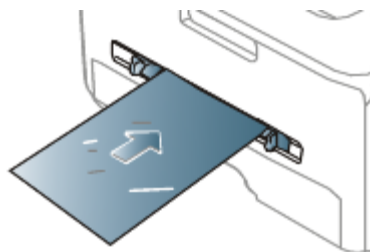

- OH-film som används i skrivaren måste tåla skrivarens fixeringstemperatur.
- Placera filmerna på en plan yta när du tagit ur dem ur maskinen.

- Lämna inte oanvänd OH-film i papperskassetten under långa perioder. Damm och smuts kan samlas på dem, vilket resulterar i fläckar på utskriften.
- För att undvika suddiga märken från fingeravtryck bör du hantera dem försiktigt.
- Undvik blekning genom att inte utsätta de utskrivna OH-filmerna för solljus under en längre tid.
- Kontrollera att OH-filmen inte är skrynklig, buktig eller har skadade kanter.
- Använd inte OH-film som håller på att lossna från skyddspapperet.
- Låt inte de färdiga OH-filmerna ansamlas när de har skrivits ut, för då kan de klibba fast i varandra.

## Etiketter

Använd enbart etiketter som är avsedda för lasermaskiner. Annars kan maskinen skadas.

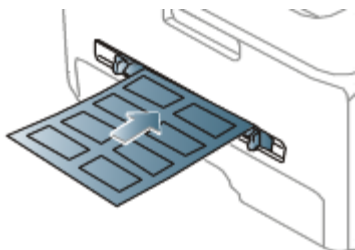

- Tänk på följande saker när du väljer etiketter:
  - **Lim:** limmet måste tåla skrivarens fixeringstemperatur på ungefär 170 °C.
  - **Arrangemang:** använd bara etiketter där du inte kan se bakgrundspapperet mellan dem. Etiketter som inte ligger kant i kant kan lossna och orsaka problem.
  - **Buktigt papper:** etiketterna måste ligga platt och inte kröka sig mer än 13 mm åt något håll innan de skrivs ut.
  - **Skick:** använd inte etiketter med skrynklor, bubblor eller andra tecken på att de har lossnat från bakstycket.
- Kontrollera att det inte finns något synligt lim mellan etiketterna. Synliga limområden kan orsaka att etiketterna skalas av under utskriften, vilket kan ge upphov till pappersstopp. Synligt lim kan även skada skrivarens delar.
- Kör inte ett ark med etiketter genom maskinen mer än en gång. Skyddspapperet tål bara att passera genom maskinen en gång.
- Använd inte etiketter som har lossnat från skyddsarket, eller är skrynkliga, bubbliga eller skadade på något annat sätt.

## Kortpapper/Papper i anpassad storlek

Vykort, kort och annat material i specialstorlek kan skrivas ut med maskinen.

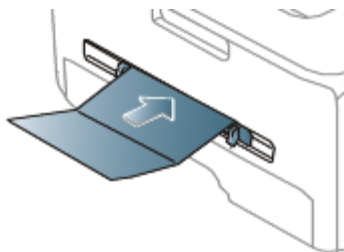

- Skriv inte ut på material som är mindre än 76 mm brett eller 127 mm långt.
- I programvaran ställer du in marginaler som är minst 6,4 mm ifrån kanterna på materialet.
- Om papperets ytvtikt är mer än 160 g/m<sup>2</sup> försöker du skriva ut till det bakre utmatningsfacket (utskriften uppåt).

## Brevhuvud/Förtryckt papper

	Enkelsidig	Dubbelsidig
Papperskassett 1	Utskriftsytan nedåt	Utskriftsytan uppåt

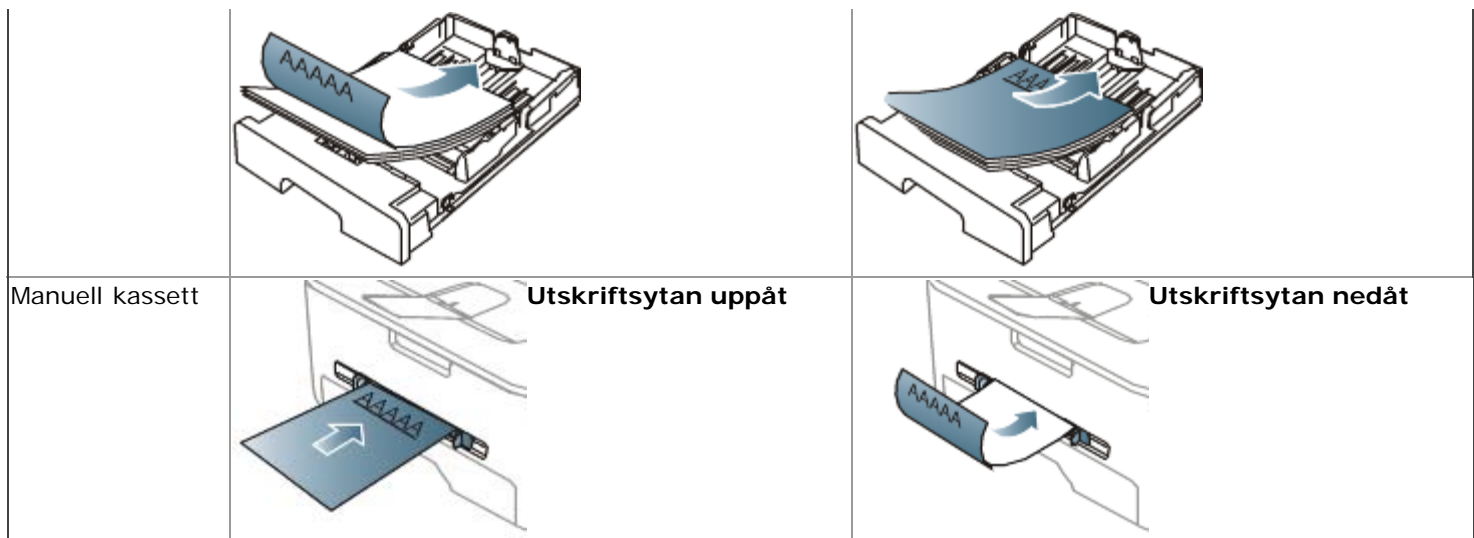

- Letterhead/förtryckt papper måste skrivas ut med värmetåligt bläck som inte smälter, förångas, eller avger farliga utsläpp när det utsätts för maskinens fixeringstemperatur på ungefär 170 °C under 0,1 sekunder.
- Bläck på brevhuvuden/förtryckt papper måste vara brandsäkert och får inte skada maskinens rullar.
- Mallar och brevpapper bör förvaras i fuktskyddande omslag som skydd mot förändringar under lagring.
- Innan du lägger i brevhuvud/förtryckt papper måste du vara säker på att bläcket på papperet är torrt. Under fixeringen kan fuktig färg lossna från förtryckt papper och försämra utskriftskvaliteten.

## Foto

- Använd inte fotopapper för bläckstråleskrivare i den här skrivaren. Det kan skada maskinen.

## Blankt papper

 Lägg i ett papper åt gången i den manuella kassetten med den blanka sidan uppåt.

- Rekommenderade medier: Blankt papper (Letter) för den här skrivaren från **HP Brochure Paper** (produkt: endast Q6611A).
- Rekommenderade medier: Blankt papper (A4) för den här skrivaren från **HP Superior Paper 160 glossy** (produkt: Q6616A).

## Använda utmatningsstödet

 Ytan på utmatningskassetten kan bli varm om du skriver ut ett stort antal sidor på en gång. Vidrör inte ytan och låt inte barn komma i närheten.

Sidorna staplas i utmatningskassetten. Utmatningsstödet hjälper till att lägga utskriften rakt. Skrivaren skickar utskriften till utmatningsfacket enligt standardinställningen. Kontrollera att den bakre luckan är stängd om du vill använda utmatningsfacket.



 Om du använder A5-papper ska utmatningsfacket vikas ut. Det finns annars risk för att de utskrivna sidorna blir skeva eller fastnar.

# Skriva ut

I det här kapitlet beskrivs vanliga utskriftsuppgifter.

## Kapitlet innehåller:

- [Skrivardrivrutinens funktioner](#)
- [Grundläggande om utskrift](#)
- [Öppna utskriftsinställningarna](#)
- [Använda hjälpen](#)
- [Använda specialfunktioner för utskrift](#)
- [Ändra standardinställningarna för utskrift](#)
- [Ange att en maskin ska vara standardmaskin](#)
- [Skriva till fil \(PRN\)](#)
- [Macintosh-utskrift](#)
- [Linux-utskrift](#)



Procedurerna i det här kapitlet gäller huvudsakligen Windows XP.

## Skrivardrivrutinens funktioner

Skrivardrivrutinen kan hantera följande standardfunktioner:

- Val av papperets orientering, storlek, källa och medietyp.
- Antal kopior.

Du kan dessutom använda olika specialfunktioner för utskrift. Följande tabell ger en allmän översikt över funktioner som stöds av skrivardrivrutinerna:

Vissa modeller och operativsystem kanske inte kan hantera vissa av funktionerna i tabellen.





### Skrivardrivrutin

Funktion	Windows
Maskinens kvalitetsalternativ	•
Affischutskrift	•
Flera sidor per ark	•
Utskrift av häfte (manuell)	•
Anpassa till sida	•
Förminskning och förstoring	•
Annan papperskälla för första sidan	•
Vattenstämpel	•
Överlägg	•
Dubbelsidig utskrift (manuell)	•

(•: stöds, tom: stöds ej)

## Grundläggande om utskrift

Du kan skriva ut från olika Windows-, Macintosh- och Linux-program. Vilka steg som behöver följas kan variera beroende på vilket program du använder.

- Fönstret **Utskriftsinställningar** som visas i den här användarhandboken kan se olika ut beroende på vilken skrivare som används. Däremot har de olika fönstren ungefär samma uppbyggnad **Utskriftsinställningar**. Kontrollera de operativsystem som är kompatibla med maskinen. Se avsnittet om kompatibilitet med operativsystem i skrivarspecifikationerna. (Se [Systemkrav](#).)
- När du väljer ett alternativ i **Utskriftsinställningar** kan en varningsmarkering,  eller  visas. Ett utropstecken () anger att du kan markera det aktuella alternativet men att det inte rekommenderas, och tecknet () anger att det inte går att markera alternativet på grund av maskinens inställningar eller miljö.

Följande procedur beskriver de allmänna steg som behövs för att skriva ut från olika Windows-program.

- Grundläggande om utskrift från Macintosh. (Se [Macintosh-utskrift](#).)
- Grundläggande om utskrift från Linux. (Se [Linux-utskrift](#).)

Fönstret **Utskriftsinställningar** som följer gäller för Anteckningar i Windows XP. Fönstret som visas för dig kan se annorlunda ut beroende **Utskriftsinställningar** på vilket operativsystem eller vilket program som används.

1. Öppna dokumentet som du vill skriva ut.
2. Välj **Skriv ut** i meny **Arkiv**. Fönstret **Skriv ut** visas.
3. Markera maskinen i listan **Välj skrivare**.

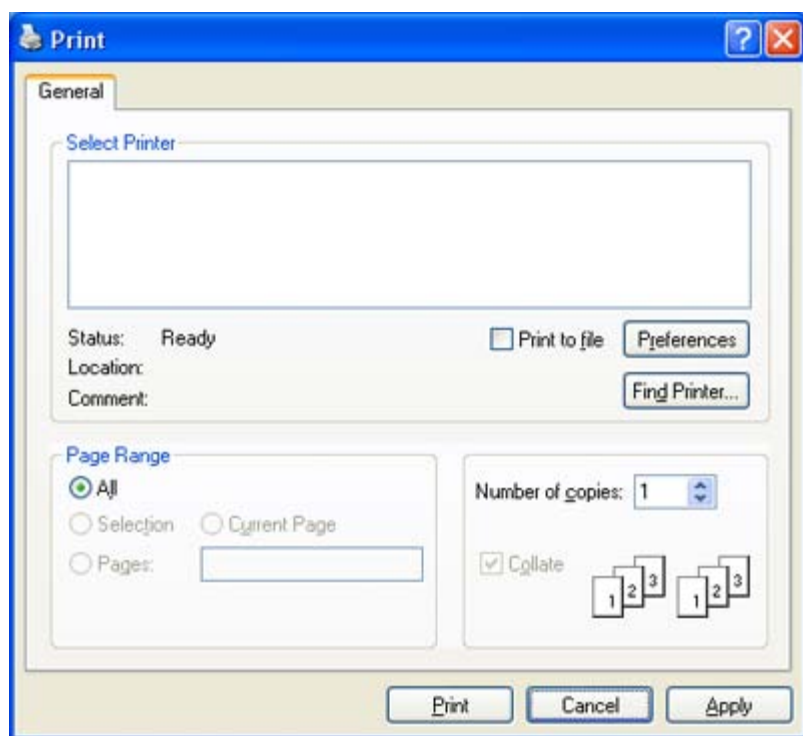

De grundläggande utskriftsinställningarna, som antalet kopior och utskriftsområde, väljs i fönstret **Skriv ut**.

- Om du vill dra nytta av alla funktioner som skrivaren kan hantera klickar du på **Egenskaper** eller **Inställningar** i programmets **Skriv ut** fönster. Där kan du ändra inställningarna. (Se [Öppna utskriftsinställningarna](#).)

4. Starta utskriften genom att klicka på **OK** eller **Skriv ut** i fönstret **Skriv ut**.

## Avbryta en utskrift

Om utskriftsjobbet väntar i en kö eller buffert kan du avbryta utskriften på följande sätt:



1. Klicka på Windowsmenyn **Start**.
2. I Windows 2000 väljer du **Inställningar** > **Skrivare**.
  - I Windows XP/Server 2003 väljer du **Skrivare och fax**.
  - I Windows Server 2008/Vista väljer du **Kontrollpanelen** > **Maskinvara och ljud** > **Skrivare**.
  - I Windows 7 väljer du **Kontrollpanelen** > **Maskinvara och ljud** > **Enheter och skrivare**.
  - I Windows Server 2008 R2 väljer du **Kontrollpanelen** > **Maskinvara** > **Enheter och skrivare**.

3. I Windows 2000, XP, Server 2003 och Vista dubbelklickar du på maskinen.

I Windows 7 och Windows Server 2008 R2 högerklickar du på skrivarikonen > kontextmenyer > **Visa utskriftsjobb**.

 Om posten **Visa utskriftsjobb** är markerad med ► kan du ansluta andra skrivardrivrutiner som är anslutna till den valda skrivaren.

4. På menyn **Dokument** väljer du **Avbryt**.

 Du kan också öppna fönstret genom att helt enkelt dubbelklicka på ikonen för maskinen (  ) i aktivitetsfältet i Windows.

Du kan också avbryta det aktuella jobbet genom att trycka på  på kontrollpanelen.

## Öppna utskriftsinställningarna

Längst upp till höger på **Utskriftsinställningar** kan du förhandsgranska de inställningar du har valt.

1. Öppna dokumentet som du vill skriva ut.
2. Välj **Skriv ut** i Arkiv-menyn. Fönstret **Skriv ut** visas.
3. Markera maskinen i listan **Välj skrivare**.
4. Klicka på **Egenskaper** eller **Inställningar**.

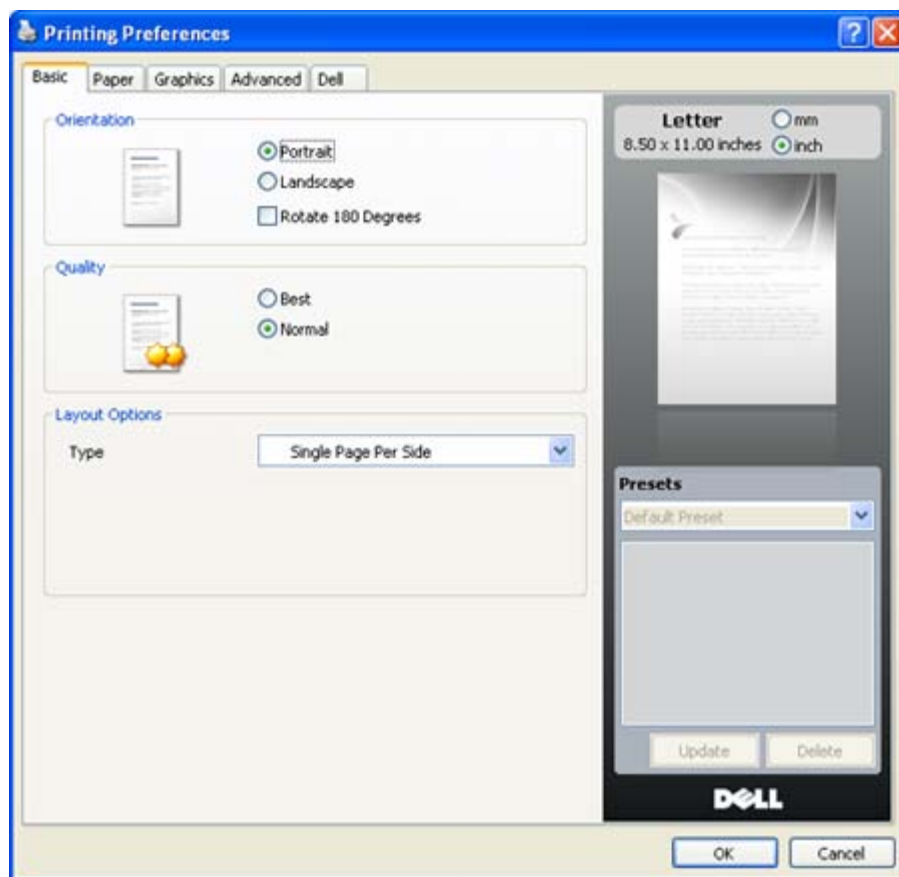

## Använda en favoritinställning

Med alternativet **Presets**, som finns på alla förinställningsflikar för fliken **Dell**, kan du spara de aktuella inställningarna för framtida bruk.

Spara ett objekt i **Presets**:

1. Ändra önskade inställningar på varje flik.
2. Ange ett namn för objektet i rutan **Presets**.

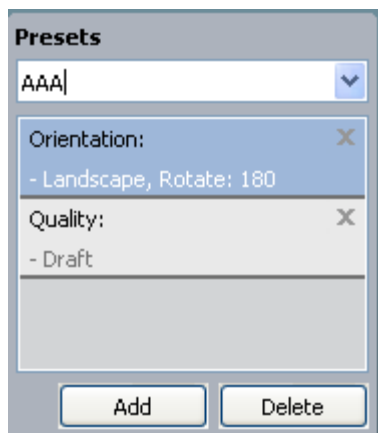

3. Klicka på **Add**. När du sparar **Presets**, sparas alla aktuella inställningar för drivrutinen.

Om du klickar på **Add** ändras knappen **Add** till knappen **Update**. Välj fler alternativ och klicka på **Update** så läggs inställningarna till dina **Presets**.

Om du vill använda en sparad inställning väljer du den i listrutan **Presets**. Maskinen är nu inställd på utskrift enligt de inställningar du valt.

Om du vill ta bort en sparad inställning väljer du den i listrutan **Presets** och klickar på **Delete**.

Du kan även återställa standardinställningar av skrivardrivrutinen genom att välja **Default Preset** i listrutan **Presets**.

## Använda hjälpen

Klicka på frågetecknet i fönstrets övre högra hörn och klicka sedan på ett alternativ du vill veta mer om. Då visas ett popup-fönster med information om det alternativets funktion från drivrutinen.

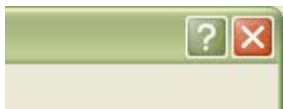

Om du vill söka information med ett nyckelord klickar du på fliken **Dell** i fönstret **Utskriftsinställningar** och anger ett nyckelord i inmatningsraden för alternativet **Help**. Vill du få information om förbrukningsmaterial, drivrutinsuppdateringar eller registrering, med mera, klickar du på lämpliga knappar.

## Använda specialfunktioner för utskrift

Specialfunktionerna för utskrift är:

- [Skriva ut flera sidor på ett pappersark.](#)
- [Skriva ut affischer.](#)
- [Utskrift av häfte \(manuell\).](#)
- [Skriv ut på papperets båda sidor \(manuellt\).](#)
- [Ändra procentsatsen i dokumentet.](#)
- [Anpassa ett dokument efter en vald pappersstorlek.](#)
- [Använda vattenstämplar.](#)
- [Använda överlägg.](#)
- [Avancerade alternativ.](#)

### Skriva ut flera sidor på ett pappersark

Du kan ange hur många sidor som du vill skriva ut på ett enda pappersark. Om du vill skriva ut fler än en sida per ark kommer sidorna att förminsкас och ordnas på arket på det sätt du anger. Du kan skriva ut högst sexton sidor på ett ark.

1. Om du vill ändra utskriftsinställningarna i programmet går du till **Utskriftsinställningar**. (Se [Öppna utskriftsinställningarna](#).)
2. Klicka på fliken **Basic** och välj sedan **Multiple Pages Per Side** i listrutan **Type**.

3. Ange hur många sidor per ark du vill ha (2, 4, 6, 9 eller 16) i listan **Pages per Side**.
4. Välj utskriftsordningen i listrutan **Page Order** om det behövs.
5. Markera **Print Page Border** om du vill skriva ut en ram runt varje sida på arket.
6. Klicka på fliken **Paper** och välj **Size**, **Source** och **Type**.
7. Klicka på **OK** eller **Skriv ut** tills fönstret **Skriv ut** stängs.

## Skriva ut affischer

Med den här funktionen kan du skriva ut ett dokument som består av en sida på 4, 9 eller 16 pappersark som du sedan sammanfogar till en affisch.

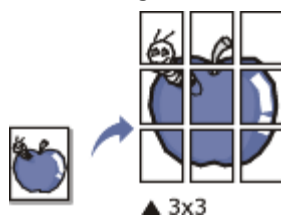

1. Om du vill ändra utskriftsinställningarna i programmet går du till **Utskriftsinställningar**. (Se [Öppna utskriftsinställningarna](#).)
2. Klicka på fliken **Basic** och välj sedan **Poster Printing** i listrutan **Type**.
3. Välj den sidlayout du vill använda.  
Specifikationer för olika sidlayouter:
  - **Poster 2x2**: dokumentet förstoras och delas upp på fyra ark.
  - **Poster 3x3**: dokumentet förstoras och delas upp på nio ark.
  - **Poster 4x4**: dokumentet förstoras och delas upp på sexton ark.
4. Markera värdet **Poster Overlap**. Ange **Poster Overlap** i millimeter eller med alternativknappen längst upp till höger på fliken **Basic**. Det gör det lättare att sammanfoga arken.



5. Klicka på fliken **Paper** och välj **Size**, **Source** och **Type**.
6. Klicka på **OK** eller **Skriv ut** tills fönstret **Skriv ut** stängs.
7. Affischen är färdig när du har klistrat ihop arken.

## Utskrift av häfte (manuell)



Med den här funktionen kan du skriva ut ett dokument på båda sidor av papperet och arrangera sidorna så att papperet kan vikas på mitten efter utskriften och bilda ett häfte.

 Häften måste skrivas ut på utskriftsmedia i formatet Letter, Legal, A4, US Folio eller Oficio.



1. Om du vill ändra utskriftsinställningarna i programmet går du till **Utskriftsinställningar**. (Se [Öppna utskriftsinställningarna](#).)
2. Klicka på fliken **Basic** och välj sedan **Booklet Printing** i listrutan **Type**.
3. Klicka på fliken **Paper** och välj **Size**, **Source** och **Type**.  
 Alternativet **Booklet Printing** är inte tillgängligt för alla pappersstorlekar. Om du vill ta reda på om en pappersstorlek är tillgänglig för den här funktionen markerar du den pappersstorleken i alternativet **Size** på fliken **Paper**.



Om du väljer en pappersstorlek som inte är tillgänglig avbryts åtgärden automatiskt. Välj bara tillgängligt papper (papper som inte är märkt med  eller .

4. Klicka på **OK** eller **Skriv ut** tills fönstret **Skriv ut** stängs.
5. Efter utskriften viker du arken och häftar ihop dem.

## Skriv ut på papperets båda sidor (manuellt)

Du kan skriva ut på båda sidorna av ett papper–duplex. Innan du skriver ut ska du bestämma hur dokumentet ska vara riktat. Den här funktionen fungerar med papper i storleken Letter, Legal, A4, US Folio och Oficio. (Se [Specifikationer för utskriftsmedia](#).)

-  • Vi rekommenderar att du inte skriver ut på båda sidor av specialmedia, till exempel etiketter, kuvert eller tjockt papper. Då kan pappret fastna eller skada maskinen.
- Funktionen **Double-Sided Printing (Manual)** är endast tillgänglig för kassett 1.

1. Om du vill ändra utskriftsinställningarna i programmet går du till **Utskriftsinställningar**. (Se [Öppna utskriftsinställningarna](#).)
2. Klicka på fliken **Advanced**.
3. Välj vilket bindningsalternativ du vill använda i avsnittet **Double-Sided Printing (Manual)**.
  - **None**
  - **Long Edge:** det här är det normala layoutalternativet vid bokbindning.



- **Short Edge:** det här är det normala layoutalternativet vid kalendrar.



4. Klicka på fliken **Paper** och välj **Size**, **Source** och **Type**.
5. Klicka på **OK** eller **Skriv ut** tills fönstret **Skriv ut** stängs.

-  Om maskinen inte har en någon duplexenhet måste du avsluta utskriften manuellt. Maskinen skriver först ut varannan sida i dokumentet. Därefter visas ett meddelande på datorn. Slutför utskriften genom att följa instruktionerna på skärmen.

## Ändra procentsatsen i dokumentet

Du kan ändra storlek på ett dokument så att det visas i större eller mindre storlek på den utskrivna sidan genom att ange önskad procentsats.

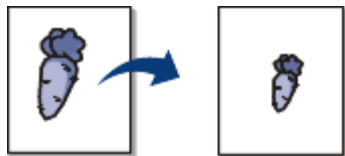

1. Om du vill ändra utskriftsinställningarna i programmet går du till **Utskriftsinställningar**. (Se [Öppna utskriftsinställningarna](#).)
2. Klicka på fliken **Paper**.
3. Ange skalningsgraden i rutan **Percentage**.  
Du kan även ange skalningsgrad med uppåt- och nedåtpilarna.
4. Välj **Size**, **Source** och **Type** under **Paper Options**.

5. Klicka på **OK** eller **Skriv ut** tills fönstret **Skriv ut** stängs.

## Anpassa ett dokument efter en vald pappersstorlek

Med den här skivarfunktionen kan du ändra storlek på utskriftsjobbet så att det passar valda pappersformat oavsett vilken storlek dokumentet har. Det kan vara bra om du vill kontrollera små detaljer i ett litet dokument.

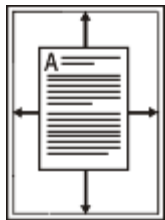

1. Om du vill ändra utskriftsinställningarna i programmet går du till **Utskriftsinställningar**. (Se [Öppna utskriftsinställningarna](#).)
2. Klicka på fliken **Paper**.
3. Välj den pappersstorlek du vill använda i **Fit to Page**.
4. Välj **Size**, **Source** och **Type** under **Paper Options**.
5. Klicka på **OK** eller **Skriv ut** tills fönstret **Skriv ut** stängs.

## Använda vattenstämplar

Med alternativet Vattenstämpel kan du skapa en vattenstämpel på papperet som ligger "bakom" den övriga texten i dokumentet. Du kan till exempel skriva ut ordet "UTKAST" eller "KONFIDENTIELLT" diagonalt över ett dokumentets första sida eller samtliga sidor i stora, gråa bokstäver.

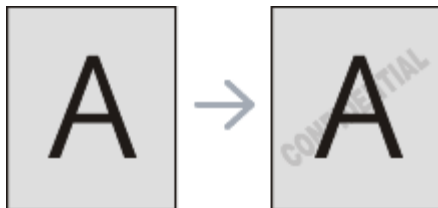

Det finns flera fördefinierade vattenstämplar som medföljer maskinen. Dessa kan ändras och du kan också lägga till nya i listan.

## Använda en befintlig vattenstämpel

1. Om du vill ändra utskriftsinställningarna i programmet går du till **Utskriftsinställningar**. (Se [Öppna utskriftsinställningarna](#).)
2. Klicka på fliken **Advanced** och välj önskad vattenstämpel i listrutan **Watermark**. Den valda vattenstämpeln visas i förhandsgranskningsfönstret.
3. Klicka på **OK** eller **Skriv ut** tills utskriftsfönstret stängs.

## Skapa en vattenstämpel

1. Om du vill ändra utskriftsinställningarna i programmet går du till **Utskriftsinställningar**. (Se [Öppna utskriftsinställningarna](#).)
2. Klicka på fliken **Advanced** och välj **Edit...** i listrutan **Watermark**. Fönstret **Edit Watermarks** öppnas.
3. Ange en text i rutan **Watermark Message**. Du kan ange upp till 256 tecken. Meddelandet visas i förhandsgranskningsfönstret.  
Om rutan **First Page Only** är markerad skrivs vattenstämpeln endast ut på första sidan.
4. Välj alternativ för vattenstämpel.  
Du kan välja typsnitt, stil, storlek och nyans i avsnittet **Font Attributes** och ange vinkel för vattenstämpeln i avsnittet **Message Angle**.
5. Klicka på **Add** om du vill lägga till en ny vattenstämpel i listan **Current Watermarks**.
6. När du har redigerat klart klickar du på **OK** eller **Skriv ut** tills fönstret **Skriv ut** stängs.

Om du inte vill skriva ut någon vattenstämpel väljer du **None** i listrutan **Watermark**.

## Redigera en vattenstämpel

1. Om du vill ändra utskriftsinställningarna i programmet går du till **Utskriftsinställningar**. (Se [Öppna utskriftsinställningarna](#).)
2. Klicka på fliken **Advanced** och välj sedan **Edit...** i listrutan **Watermark**. Fönstret **Edit Watermarks** öppnas.
3. Välj den vattenstämpel du vill redigera i listan **Current Watermarks** och ändra vattenstämpelns text och andra alternativ.
4. Klicka på **Update** för att spara ändringarna.
5. Klicka på **OK** eller **Skriv ut** tills fönstret **Skriv ut** stängs.

## Radera en vattenstämpel

1. Om du vill ändra utskriftsinställningarna i programmet går du till **Utskriftsinställningar**. (Se [Öppna utskriftsinställningarna](#).)
2. Klicka på fliken **Advanced** och välj sedan **Edit...** i listrutan **Watermark**. Fönstret **Edit Watermarks** öppnas.
3. Välj den vattenstämpel du vill ta bort i listan **Current Watermarks** och klicka sedan på **Delete**.
4. Klicka på **OK** eller **Skriv ut** tills fönstret **Skriv ut** stängs.

## Använda överlägg

Ett överlägg är en text och/eller bilder som lagras på datorns hårddisk i ett särskilt filformat. Det kan skrivas ut på ett valfritt dokument. Överlägg används ofta i stället för papper med brevhuvud. I stället för att använda ett förtryckt brevhuvud kan du skapa ett överlägg som innehåller exakt samma information som finns på ditt brevhuvud. När du vill skriva ut ett brev med ditt företags brevhuvud behöver du inte längre fylla på förtryckt papper i skrivaren, du kan helt enkelt skriva ut brevhuvudet som överlägg på dokumentet.

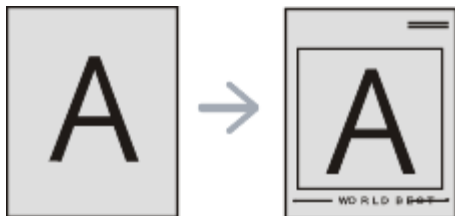

## Skapa ett nytt överlägg

När du vill använda ett överlägg måste du först skapa ett nytt överlägg som innehåller företagets logotyp eller annan information.

1. Skapa eller öppna ett dokument som innehåller texten eller bilden som du vill använda för överlägget. Placera de olika objekten exakt där du vill att de ska visas när de skrivs ut som överlägg.
2. Om du vill spara dokumentet som ett överlägg går du till **Utskriftsinställningar**. (Se [Öppna utskriftsinställningarna](#).)
3. Klicka på fliken **Advanced** och välj sedan **Edit...** i listrutan **Text**. Fönstret **Edit Overlay** visas.
4. Klicka på **Create** i fönstret **Edit Overlay**.
5. I fönstret **Spara som** anger du ett namn på upp till 8 tecken i rutan **Filnamn**. Om nödvändigt anger du sökväg. (Standardinställningen är C:\Formover.)
6. Klicka på **Save**. Namnet visas i **Overlay List**.
7. Klicka på **OK** eller **Skriv ut** tills fönstret **Skriv ut** stängs.
8. Filen skrivs inte ut. I stället lagras den på datorns hårddisk.



Överläggsdokumentets format måste vara likadant som dokumentet som du vill skriva överlägget på. Skapa inte ett överlägg med en vattenstämpel.

## Använda ett överlägg

När du har skapat ett överlägg kan du skriva ut det på dokument. Så här skriver du ut ett överlägg tillsammans med ett annat dokument:

1. Skapa eller öppna dokumentet som du vill skriva ut.
2. Om du vill ändra utskriftsinställningarna i programmet går du till **Utskriftsinställningar**. (Se [Öppna utskriftsinställningarna](#).)
3. Klicka på fliken **Advanced**.
4. Välj önskat överlägg i listrutan **Text**.
5. Om den överläggsfil du vill använda inte visas i listrutan **Text** väljer du knappen **Edit...** i listan och klickar på **Load**. Ange överläggsfilen som du vill använda.  
Om du har sparat den överläggsfil du vill använda på en extern plats kan du också ladda filen när du öppnar fönstret **Öppna**.  
När du har valt filen klickar du på **Öppna**. Filen visas i rutan **Overlay List** och kan användas för utskrifter. Välj överlägget i rutan **Overlay List**.
6. Markera kryssrutan **Confirm Page Overlay When Printing** om det behövs. Om denna ruta är markerad öppnas ett meddelandefönster varje gång du skickar ett dokument till utskrift, där du ska bekräfta att du vill ha ett överlägg på dokumentet.  
Om rutan är avmarkerad och du har valt ett överlägg, skrivs detta ut automatiskt på dokumentet.
7. Klicka på **OK** eller **Skriv ut** tills fönstret **Skriv ut** stängs.  
Det valda överlägget skrivs ut på dokumentet.



Upplösningen på överläggsdokumentet måste vara samma som dokumentet som du vill skriva överlägget på.

## Ta bort ett överlägg

Du kan ta bort överlägg som du inte använder längre.

1. Klicka på fliken **Utskriftsinställningar** i fönstret **Advanced**.
2. Välj **Edit...** i listrutan **Overlay**.
3. Välj överlägget som du vill ta bort i rutan **Overlay List**.
4. Klicka på **Delete**.
5. När ett bekräftelsefönster öppnas klickar du på **Ja**.
6. Klicka på **OK** eller **Skriv ut** tills fönstret **Skriv ut** stängs.

## Avancerade alternativ

Använd följande grafikalternativ för att justera utskriftskvaliteten för dina specifika utskriftsbehov.

1. Om du vill ändra utskriftsinställningarna i programmet går du till **Utskriftsinställningar**. (Se [Öppna utskriftsinställningarna](#).)
2. Klicka på fliken **Graphics**.
  - 
    - Vilka alternativ du kan välja kan variera beroende på skrivarmodellen.
    - Se onlinehjälp för information om varje alternativ på **Utskriftsinställningar**.
  - **Font/Text:** välj **Darken Text** om du vill skriva ut text mörkare än i ett vanligt dokument. Använd **All Text Black** om du vill göra utskrifter helt i svart oavsett hur färgen visas på skärmen.
  - **Advanced (endast Dell 1130n):** du kan ställa in de avancerade inställningarna genom att klicka på knappen **Advanced**.
    - **True Type Options:** detta alternativ bestämmer hur drivrutinen informerar skrivaren om hur texten ska behandlas i dokumentet. Välj lämplig inställning beroende på dokumentets utseende.
      - **Download as Outline:** när du har valt detta alternativ kommer drivrutinen att ladda ner eventuella TrueType-typsnitt till skrivaren om de inte redan finns lagrade där. Om typsnitten inte skrivs ut korrekt väljer du Ladda ner som rasterbild och gör om utskriften. Inställningen Nedladdning som bitmappbild är ofta lämplig vid utskrift med Adobe®.
      - **Download as Bit Image:** när du valt detta alternativ kommer drivrutinen att ladda ner alla

typsnitt som bilder. Dokument med komplicerade typsnitt, som koreanska eller kinesiska, och vissa andra typsnitt skrivs ut snabbare med den här inställningen.

- **Print as Graphics:** när du har valt detta alternativ kommer drivrutinen att ladda ner teckensnittsinformation som grafik. Vid utskrift av dokument som innehåller mycket grafik och få TrueType-typsnitt kan utskriftshastigheten ökas om denna inställning används.
- **Use Printer Fonts:** när alternativet **Use Printer Fonts** är markerat använder skrivaren de typsnitt som är lagrade i minnet (inbyggda typsnitt) för att skriva ut dokumentet, istället för att ladda ner de typsnitt som används i dokumentet. Eftersom det tar tid att ladda ner typsnitt kan utskriften gå snabbare om du väljer detta alternativ. När du använder skrivartypsnitt försöker skrivaren matcha typsnitten i dokumentet med de som finns i minnet. Om du använder typsnitt i dokumentet som skiljer sig mycket från de som finns inbyggda i skrivaren kommer dock utskriften att se mycket annorlunda ut jämfört med det som visas på skärmen.
- **Graphic Controller:** med **Fine Edge** kan användaren framhäva textkanter och fina linjer för att förbättra läsbarheten.
- **Toner Save:** om du väljer det här läget räcker tonerkassetten längre, och kostnaden per sida minskar utan att utskriftskvaliteten försämras särskilt mycket.
  - **Printer Setting:** om du väljer det här alternativet bestäms funktionen av den inställning du gör på maskinens kontrollpanel.
  - **On:** välj detta alternativ om du vill att skrivaren ska förbruka mindre toner per sida.
  - **Off:** välj det här alternativet om det inte är nödvändigt att spara toner under utskrifter.
- **Darkness:** alternativet justerar tonerdensiteten på utskrifterna. De tillgängliga alternativen är **Normal**, **Light** och **Dark**.



För Dell 1130n ändrar du svärtan med **Printer Settings Utility**.

3. Klicka på **OK** eller **Skriv ut** tills fönstret **Skriv ut** stängs.

## Ändra standardinställningarna för utskrift



De flesta Windowsprogram åsidosätter inställningarna som du gör i skrivardrivrutinen. Ändra först alla skrivarinställningar som finns i programmet, och sedan de återstående inställningarna i skrivardrivrutinen.

1. Klicka på Windowsmenyn **Start**.
2. I Windows 2000 väljer du **Inställningar > Skrivare**.
  - I Windows XP/Server 2003 väljer du **Skrivare och fax**.
  - I Windows Server 2008/Vista väljer du **Kontrollpanelen > Maskinvara och ljud > Skrivare**.
  - I Windows 7 väljer du **Kontrollpanelen > Maskinvara och ljud > Enheter och skrivare**.
  - I Windows Server 2008 R2 väljer du **Kontrollpanelen > Maskinvara > Enheter och skrivare**.
3. Högerklicka på din maskin.
4. I Windows XP/Server 2003/Server 2008/Vista trycker du på **Utskriftsinställningar**.  
I kontextmenyerna i Windows 7 och Windows Server 2008 R2 väljer du **Utskriftsinställningar**.
  - Om posten **Utskriftsinställningar** är markerad med ► kan du ansluta andra skrivardrivrutiner som är anslutna till den valda skrivaren.
5. Ändra inställningarna på respektive flik.
6. Klicka på **OK**.



Om du vill ändra inställningarna för varje utskriftsjobb ändrar du dem i **Utskriftsinställningar**.

## Ange att en maskin ska vara standardmaskin

1. Klicka på Windowsmenyn **Start**.
2. I Windows 2000 väljer du **Inställningar > Skrivare**.

- I Windows XP/Server 2003 väljer du **Skrivare och fax**.
  - I Windows Server 2008/Vista väljer du **Kontrollpanelen > Maskinvara och ljud > Skrivare**.
  - I Windows 7 väljer du **Kontrollpanelen > Maskinvara och ljud > Enheter och skrivare**.
  - I Windows Server 2008 R2 väljer du **Kontrollpanelen > Maskinvara > Enheter och skrivare**.
3. Markera maskinen.
  4. Högerklicka på din maskin och välj **Använd som standardskrivare**.



I Windows 7 och Windows Server 2008 R2.

Om posten **Använd som standardskrivare** är markerad med ► kan du ansluta andra skrivardrivrutiner som är anslutna till den valda skrivaren.

## Skriva till fil (PRN)

Ibland kan det vara nödvändigt spara utskriftsdata som en fil.

Så här skapar du en fil:

1. Markera rutan **Skriv till fil** i fönstret **Skriv ut**.

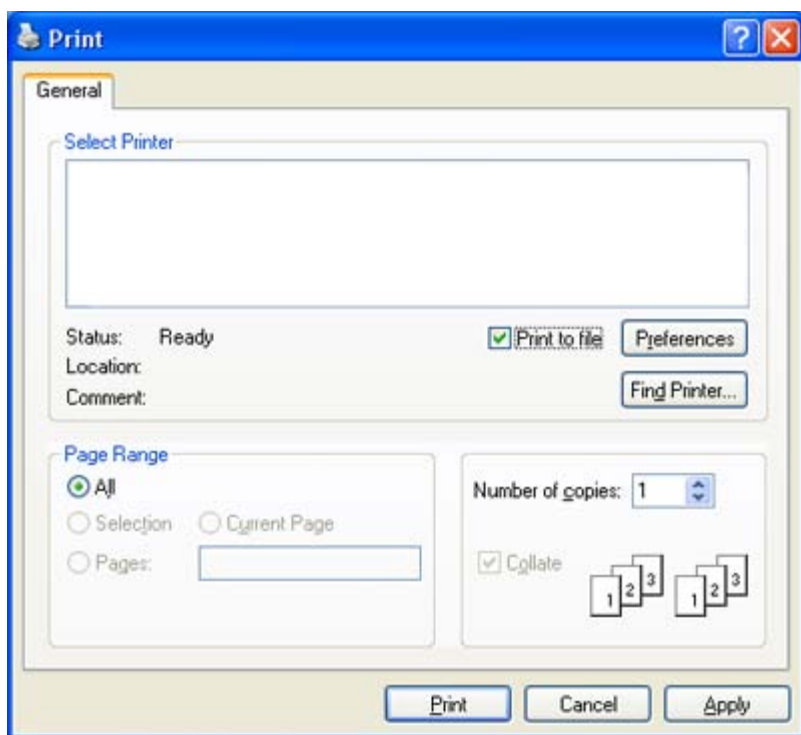

2. Klicka på **Skriv ut**.
3. Skriv målsökvägen och filnamnen. Klicka sedan på **OK**.  
Exempel: c:\Temp\filnamn.



Om du endast anger filnamnet sparas filen automatiskt i **Mina dokument**. Den sparade mappen kan variera beroende på ditt operativsystem.

## Macintosh-utskrift

I det här kapitlet hur du skriver ut från en Macintosh. Du måste göra inställningar för utskriftsmiljön innan du skriver ut.

- Ansluten via USB. (Se [Macintosh](#).)
- Ansluten via nätverket. (Se [Macintosh](#).)

### Skriva ut ett dokument

När du skriver ut från en Macintosh måste du kontrollera inställningarna för skrivarens drivrutin i varje program du använder. Gör så här om du vill skriva ut från en Macintosh:

1. Öppna ett program och ange vilken fil du vill skriva ut.
2. Öppna menyn **File** och klicka på **Page Setup (Document Setup)** i vissa program).
3. Välj papperets storlek, orientering, skalning och andra alternativ, och kontrollera att maskinen är markerad. Klicka på **OK**.

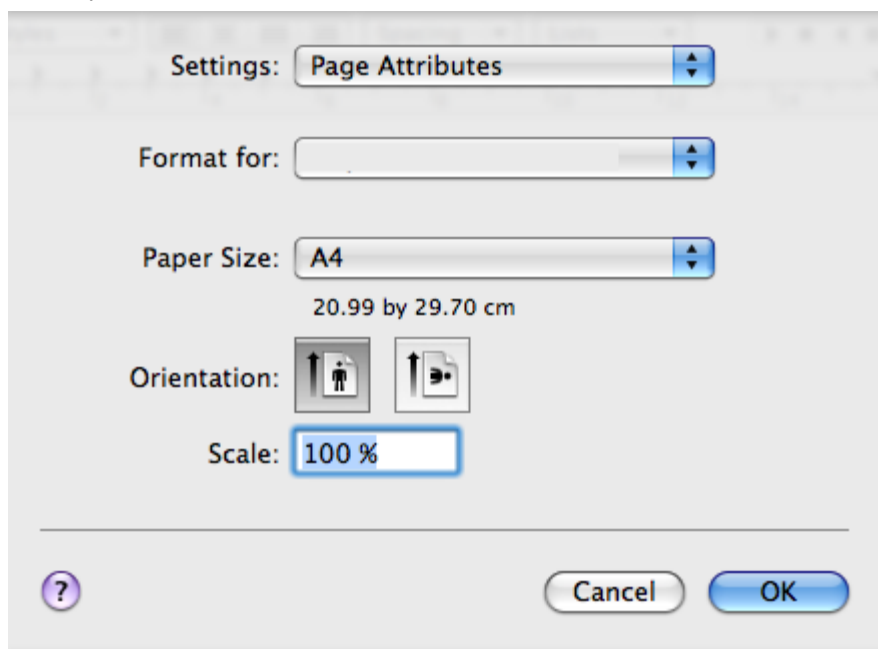

4. Öppna menyn **File** och klicka på **Print**.
5. Välj antal kopior och ange vilka sidor du vill skriva ut.
6. Klicka på **Print**.

## Ändra utskriftsinställningar

Du kan använda avancerade utskriftsfunktioner när du använder maskinen.

Öppna ett program och välj **Print** i menyn **File**. Maskinnamnet som visas i fönstret med skrivaregenskaper kan skilja sig beroende på vilken maskin som används. Förutom namnet, är fönstren med skrivaregenskaper ungefär desamma som följande.

 Alternativen för inställningar kan skilja sig åt beroende på skrivare och Mac OS-version.

## Layout

På fliken **Layout** finns det inställningar som anger hur dokumentet ser ut i utskrift. Du kan skriva ut flera sidor på ett pappersark. Välj **Layout** i listrutan under **Orientation** så får du tillgång till följande funktioner.

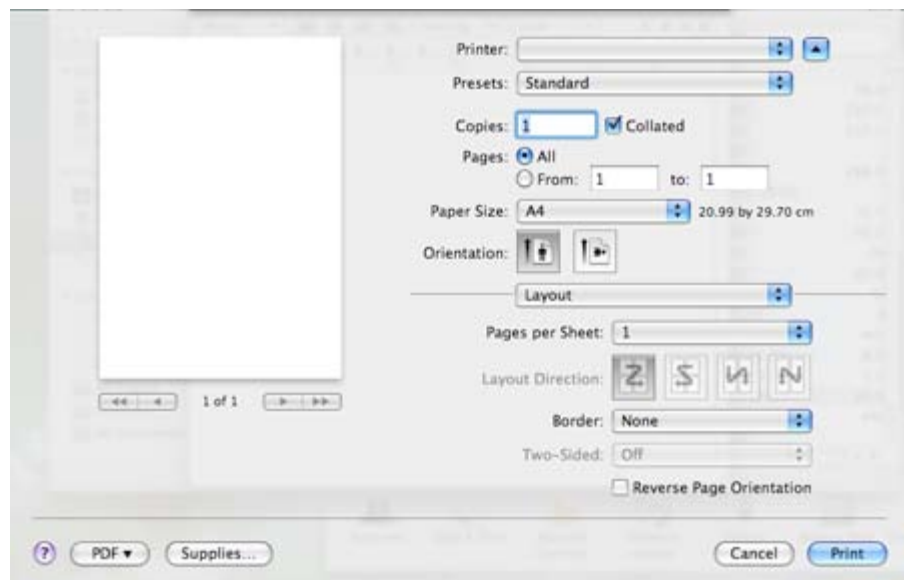



- **Pages per Sheet:** med det här alternativet anger du hur många sidor som ska skrivas ut på ett ark. (Se [Skriva ut flera sidor på ett pappersark.](#))
- **Layout Direction:** med det här alternativet väljer du utskriftsriktningen på en sida, ungefär som gränssnittsexemplen.
- **Border:** med det här alternativet kan du skriva ut en ram runt varje sida på arket.
- **Reverse Page Orientation:** med det här alternativet kan du rotera pappret 180 grader.

## Graphics

På fliken **Graphics** finns alternativ för att välja **Resolution**. Välj **Graphics** i listrutan under **Orientation** för att nå grafikfunktioner.



- **Resolution (Quality):** med det här alternativet anger du utskriftens upplösning. Ju högre inställning desto skarpare blir tecken och grafik. Den högre inställningen kan också göra att det tar längre tid att skriva ut dokumentet.
- **Darkness:** med det här alternativet kan du förbättra utskrifterna. De tillgängliga alternativen är **Normal**, **Light** och **Dark**.

## Paper

Ställ in **Paper Type** så att den överensstämmer med papperet som finns i den kassett som ska användas vid utskrift. På så sätt får du bästa utskriftskvalitet. Om du använder en annan typ av utskriftsmaterial väljer du motsvarande papperstyp.

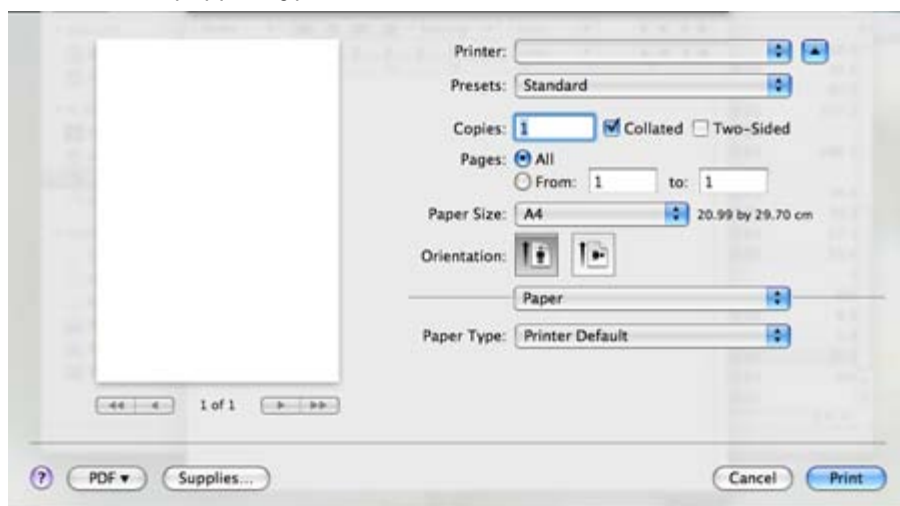

## Printer Settings

På fliken **Printer Settings** finns alternativen **Toner Save Mode**, **Reprint When Jammed** och **Power Save**. Välj **Printer Settings** i listrutan under **Orientation** om du vill använda följande funktioner:



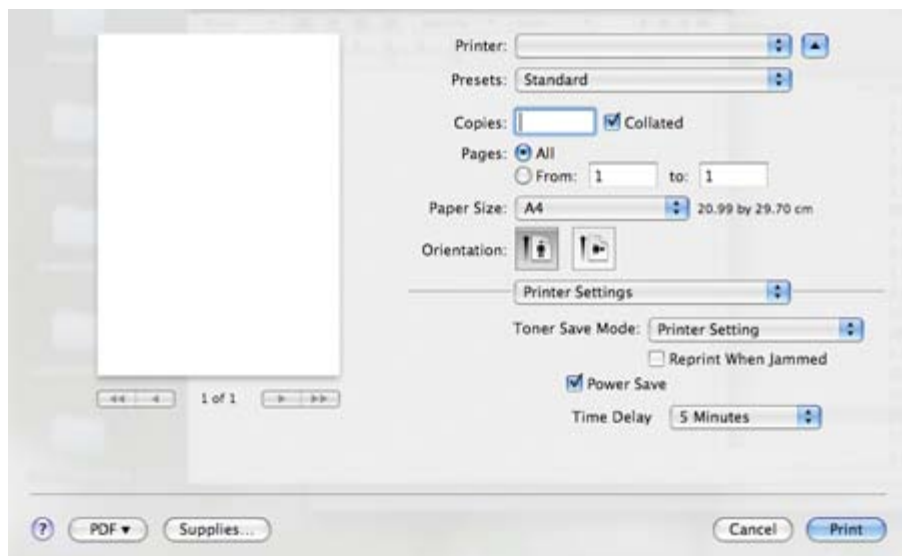

- **Toner Save Mode:** om du väljer det här läget räcker tonerkassetten längre, och kostnaden per sida minskar utan att utskriftskvaliteten försämras särskilt mycket.
  - **Printer Setting:** om du väljer det här alternativet bestäms funktionen av den inställning du gör på maskinens kontrollpanel.
  - **On:** välj detta alternativ om du vill att skrivaren ska förbruka mindre toner per sida.
  - **Off:** välj det här alternativet om det inte är nödvändigt att spara toner under utskrifter.
- **Reprint When Jammed:** om det här alternativet är markerat behåller maskinen den utskrivna sidan i minnet tills den får en signal om att papperet har lämnat maskinen. Om ett papper fastnar, skrivs den sista sidan som kom från datorn ut igen efter att du har tagit bort papperet. (Endast Dell 1130.)
- **Power Save:** när du markerar det här alternativet ställs maskinen i strömsparläge efter den angivna tiden.

## Skriva ut flera sidor på ett pappersark

Du kan skriva ut mer än en sida på ett enda pappersark. Funktionen ger ett billigt sätt att skriva ut utkast.

1. Öppna ett program och ange **Print** på menyn **File**.
2. Välj **Layout** i listrutan under **Orientation**. Välj det antal sidor du vill skriva ut på ett pappersark i listrutan **Pages per Sheet**.

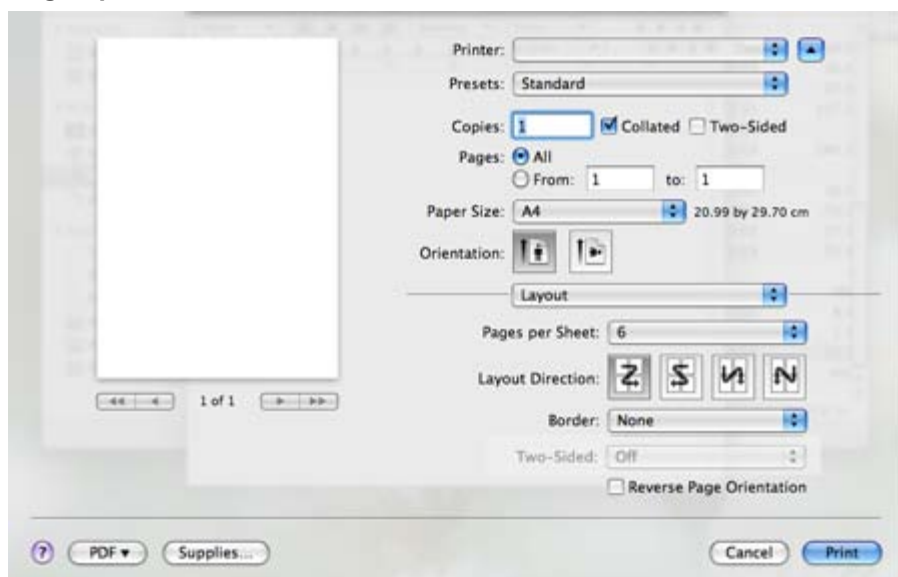

3. Välj övriga alternativ du vill använda.
4. Klicka på **Print** så skriver maskinen ut önskat antal sidor på samma pappersark.

## Linux-utskrift

## Skriva ut från program

I många Linux-program kan du skriva ut med hjälp av Common UNIX Printing System (CUPS). Du kan skriva ut på maskinen från sådana program.

1. Öppna ett program och ange **Print** på menyn **File**.
2. Välj **Print** direkt med LPR.
3. I LPR GUI-fönstret väljer du modellnamn för din maskin i skrivarlistan och klickar på **Properties**.

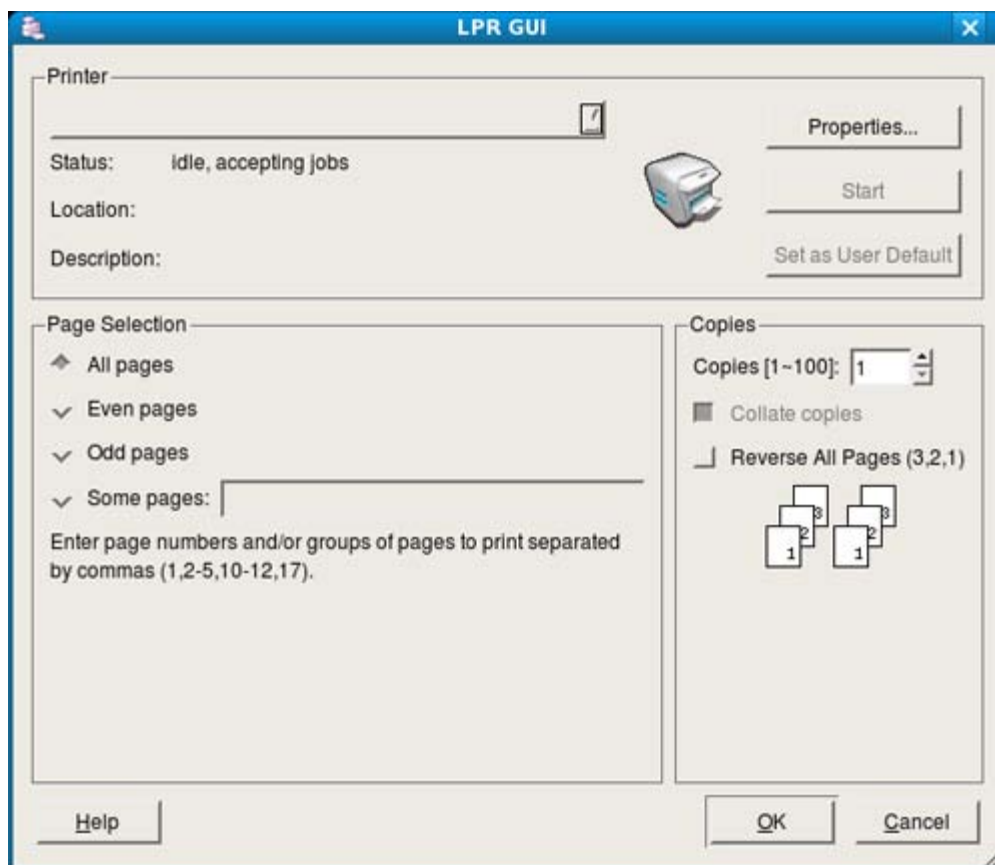

4. Ändra egenskaperna för utskriftsjobbet med följande fyra flikar som visas längst upp i fönstret.

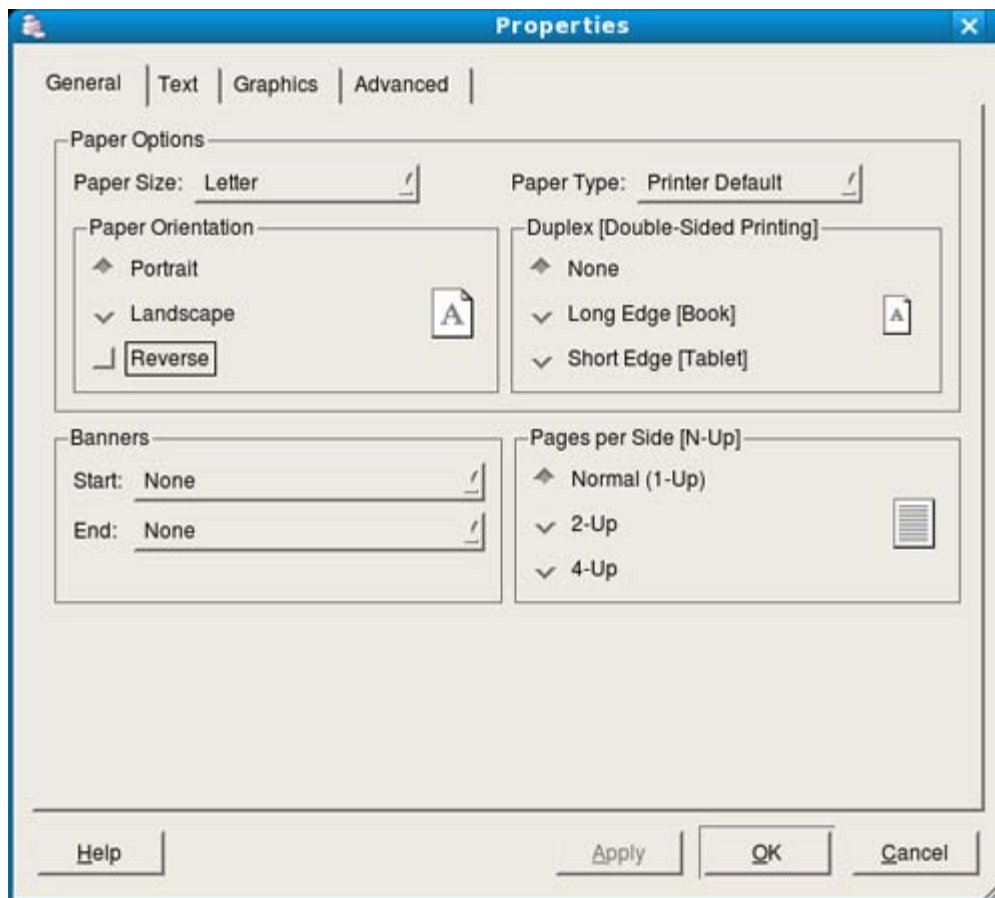

- **General:** med det här alternativet ändrar du pappersstorlek, papperstyp och dokumentens orientering. Här kan du aktivera duplexfunktionen, lägga till alternativ för början och slut på banderoller och ändra antal sidor per ark.
- **Text:** med det här alternativet anger du sidmarginaler och ställer in alternativ för text, till exempel radavstånd och kolumner.
- **Graphics:** med det här alternativet ställer du in alternativ för bilder som används när du skriver ut bilder/bildfiler, till exempel färger, bildstorlek och bildposition.
- **Advanced:** med det här alternativet anger du utskriftsupplösning, papperskälla och särskilda utskriftsfunktioner.



Om ett alternativ är inaktiverat stöds inte det alternativet.

5. Klicka på **Apply** om du vill spara ändringarna och stänga fönstret **Properties**.
6. Klicka på **OK** i fönstret **LPR GUI** när du vill starta utskriften.
7. Utskriftsfönstret visas, och där kan du övervaka utskriftsjobbets status.  
Du kan avbryta det aktuella jobbet genom att klicka på **Cancel**.

## Skriva ut filer

Du kan skriva ut många olika typer av filer på maskinen på vanligt CUPS-sätt–direkt från kommandoradsgränssnittet. Detta är möjligt tack vare CUPS LPR-funktionen. Men drivrutinpaketet ersätter det vanliga LPR-verktyget med ett mycket mer användarvänligt LPR-program.

Så här skriver du en dokumentfil:

1. Skriv `lpr <filnamn>` i kommandotolken i Linux-skalet och tryck sedan på Enter. Fönstret **LPR GUI** öppnas.  
När du skriver bara `lpr` och trycker på **Enter** visas först fönstret **Select file(s) to print**. Välj bara de filer som du vill skriva ut och klicka på **Open**.
2. I fönstret **LPR GUI** väljer du maskinen i listan och ändrar sedan egenskaperna för utskriftsjobbet.
3. Klicka på **OK** när du vill starta utskriften.

# Konfigurera egenskaper för skrivare

Med hjälp av fönstret **Printer Properties** i **Printers configuration** kan du ändra olika egenskaper för maskinen i dess egenskap av skrivare.

1. Öppna **Unified Driver Configurator**.  
Växla till **Printers configuration** om det behövs.
2. Markera din maskin i listan med tillgängliga skrivare och klicka på **Properties**.
3. Fönstret **Printer Properties** visas.

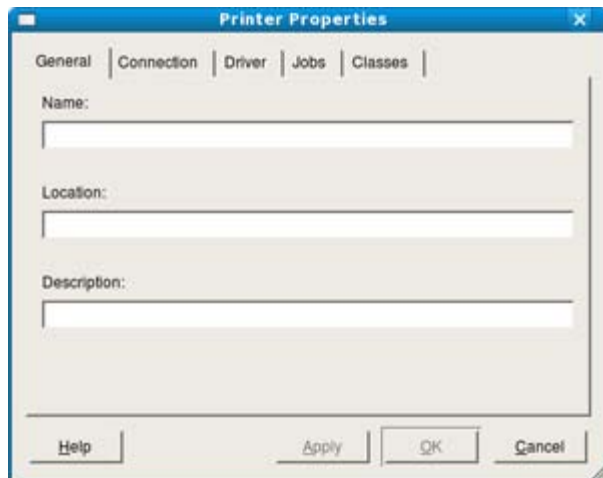

Följande fem flikar visas högst upp i fönstret:

- **General:** med det här alternativet kan du ändra skrivarens placering och namn. Namnet som anges på den här fliken visas i listan över skrivare i **Printers configuration**.
  - **Connection:** med det här alternativet kan du visa eller välja en annan port. Om du ändrar skrivarporten från USB till parallell eller tvärtom medan skrivaren används måste du konfigurera om skrivarporten på den här fliken.
  - **Driver:** ett alternativ där du kan visa eller välja en annan skrivardrivrutin. Om du klickar på **Options** kan du ange enhetens standardinställningar.
  - **Jobs:** med det här alternativet visar du en lista med utskriftsjobb. Klicka på **Cancel job** om du vill avbryta det markerade jobbet och markera kryssrutan **Show completed jobs** om du vill visa tidigare jobb i jobblistan.
  - **Classes:** med det här alternativet visar du vilken klass maskinen har. Klicka på **Add to Class** om du vill lägga till maskinen i en viss klass, eller klicka på **Remove from Class** om du vill ta bort maskinen från den markerade klassen.
4. Klicka på **OK** om du vill spara ändringarna och stänga fönstret **Printer Properties**.

# Hanteringsverktyg

I det här kapitlet beskrivs de hanteringsverktyg som medföljer och som hjälper dig att använda enheten på bästa sätt.

## Kapitlet innehåller:

- [En introduktion till användbara hanteringsverktyg](#)
- [Använda Embedded Web Service \(endast Dell 1130n\)](#)
- [Använda Printer Status Monitor](#)
- [En introduktion till användbara hanteringsverktyg](#)
- [Använda funktionen skrivarinställningar](#)
- [Firmware Update Utility](#)
- [Använda Unified Linux Driver Configurator](#)

## En introduktion till användbara hanteringsverktyg

Programmen nedan kan göra det enklare för dig att använda skrivaren.

- [Använda Embedded Web Service \(endast Dell 1130n\)](#).
- [Använda Printer Status Monitor](#).
- [Använda Unified Linux Driver Configurator](#).

## Använda Embedded Web Service (endast Dell 1130n)

 Fönstret Embedded Web Service som visas i bruksanvisningen skiljer sig åt beroende på vilken maskin som används.

Om du har anslutit maskinen till ett nätverk och ställt in TCP/IP-nätverksparametrarna korrekt kan du hantera via Embedded Web Service, en inbäddad webbserver. Använd Embedded Web Service för att:

- Visa skrivarens enhetsinformation och kontrollera dess aktuella status.
- Ändra TCP/IP-parametrar och ange andra nätverksparametrar.
- Ändra skrivarinställningar.
- Ställa in e-postmeddelanden med skrivarens status.
- Få support för skrivaren.

### För att nå Embedded Web Service:

1. Öppna en webbläsare i Windows, t.ex. Internet Explorer.  
Ange maskinens IP-adress (<http://xxx.xxx.xxx.xxx>) i adressfältet och tryck på Retur-tangenten eller klicka på **Gå till**.
2. Maskinens inbyggda webbplats öppnas.

### Översikt över Embedded Web Service

- **Fliken Information:** på den här fliken finns allmän information om maskinen. Du kan kontrollera olika saker, t.ex. skrivarens IP-adress, återstående tonernivå, Ethernet-information och version av inbyggd programvara. Du kan även skriva ut rapporter, t.ex. felrapporter.
- **Fliken Machine Settings:** på den här fliken kan du ange alternativ för skrivaren.
- **Fliken Network Settings:** på den här fliken kan du granska och ändra nätverksmiljön. Du kan ställa in olika saker, t.ex. TCP/IP för att aktivera EtherTalk.
- **Fliken Maintenance:** på den här fliken kan du underhålla maskinen genom att uppgradera inbyggd programvara och ange säkerhetsinformation.

- **Fliken Support:** på den här fliken kan du ange kontaktinformation för att skicka e-post. Du kan också ansluta till Dells webbplats eller ladda ner drivrutiner genom att välja Link.

## Inställning av e-postmeddelanden

Du kan ange att du vill få e-postmeddelanden om skrivarens status. Genom att ställa in information såsom IP-adress, värddamn, e-postadress och SMTP-serverinformation skickas maskinens status (låg tonernivå eller maskinfel) automatiskt till den angivna e-postadressen. Det här alternativet används oftast av en maskinadministratör.

1. Starta en webbläsare i Windows, t.ex. Internet Explorer.  
Ange skrivarens IP-adress (http://xxx.xxx.xxx.xxx) i adressfältet och tryck på Retur-tangenten eller klicka på **Gå till**.
2. Maskinens inbyggda webbplats öppnas.
3. I **Machine Settings** väljer du **E-mail Notification Setup**.
4. Ange de inställningar som krävs.  
Ange information om SMTP-servern och andra inställningar för att använda e-postmeddelandefunktionen. När du har ställt in nätverksmiljön väljer du mottagarlista. Och genom att bara klicka på en alternativknapp kan du välja om du vill få en varning.
5. Klicka på **Apply**.

## Ställa in kontaktinformation

Om du vill använda alternativet med e-postmeddelanden måste du ange maskinadministratörsinformationen och den här inställningen.

1. Starta en webbläsare i Windows, t.ex. Internet Explorer.  
Ange maskinens IP-adress (http://xxx.xxx.xxx.xxx) i adressfältet och tryck på Retur-tangenten eller klicka på **Gå till**.
2. Maskinens inbyggda webbplats öppnas.
3. Välj **Support**.
4. Ange namnet på maskinadministratören, telefonnummer, plats eller e-postadress.
5. Klicka på **Apply**.



Om brandväggen är aktiverad kanske inte e-posten skickas. I så fall kontaktar du nätverksadministratören.

## Använda Printer Status Monitor

Programmet Printer Status Monitor kan endast användas i Windows system.

Printer Status Monitor är ett program som övervakar och informerar dig om maskinens status. Printer Status Monitor installeras automatiskt när du installerar maskinens programvara.



Om du vill använda programmet måste systemet uppfylla följande krav:

- Windows. Ett Windows-operativsystem som är kompatibelt med din maskin. (Se [Systemkrav](#).)

## Förstå Printer Status Monitor

Om ett fel uppstår under utskrift kan du läsa om felet i Printer Status Monitor.

Du kan starta programmet från **Startmenyn** och välja **Program** eller **Alla program > Dell > Dell Printers > skrivarens drivrutinnamn > Printer Status Monitor**.

Programmet Printer Status Monitor visar aktuell status för maskinen, uppskattad återstående tonermängd och diverse annan information.

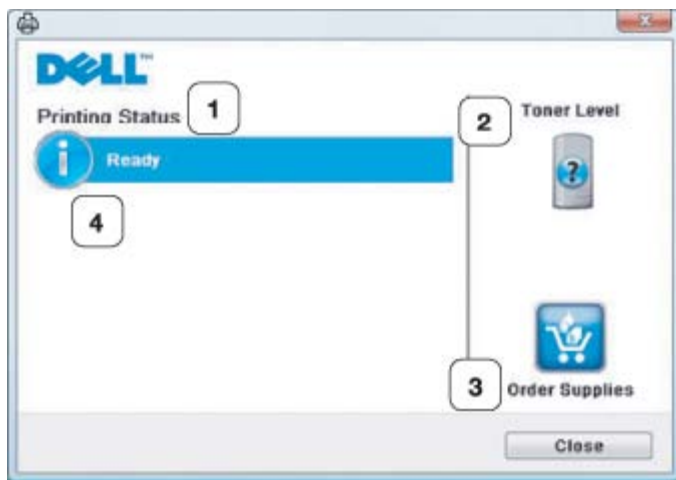

1	<b>Printing Status</b>	Skrivarens aktuella tillstånd visas i Printer Status Monitor.
2	<b>Toner Level</b>	Visa den återstående tonernivån i tonerkassetterna.
3	<b>Order Supplies</b>	Beställ tonerkassetter via Internet.
4	<b>Help me</b>	När ett fel uppstår visas knappen <b>Help me</b> . Du kan öppna felsökningsavsnittet i användarhandboken direkt.

## Öppna Troubleshooting Guide

Hitta lösningar på problem med hjälp av **Troubleshooting Guide**.

Högerklicka på ikonen Printer Status Monitor och välj **Troubleshooting Guide**.

## Ändra programinställningarna för Printer Status Monitor

Högerklicka på ikonen Printer Status Monitor och välj **Options**. Ange önskade inställningar i fönstret **Options**.

## Använda Dell Toner Management System™

På skärmen som visar skrivarstatus visas skrivarens tillstånd (skrivaren klar, skrivaren offline och felsök skrivaren) samt tonernivån (100 %, 50 %, låg tonernivå) för skrivaren.

## Använda funktionen skrivarinställningar

När du installerar Dells programvara installeras automatiskt Printer Settings Utility.

Så här öppnar du Printer Settings Utility:

Om du använder Windows kan du starta den från **Startmenyn** och välja **Program** eller **Alla program > Dell > Dell Printers > skrivarens drivrutinamn > Printer Settings Utility**.

Fönstret Printer Settings Utility innehåller många funktioner.

Om du vill ha mer information klickar du på knappen hjälp.

## Firmware Update Utility

Med Firmware Update Utility kan du underhålla maskinen genom att uppgradera den inbyggda programvaran.

Om du använder Windows kan du starta den från **Startmenyn** och välja **Program** eller **Alla program > Dell > Dell Printers > skrivarens drivrutinamn > Firmware Update Utility**.

## Använda Unified Linux Driver Configurator

Den medföljande CD-skivan med programvara innehåller Unified Linux Driver-paketet för användning av maskinen tillsammans med en Linux-dator.

Unified Linux Driver Configurator är ett verktyg som främst är avsett för konfigurering av maskinenheter.

När drivrutinen är installerad på ditt Linux-system skapas automatiskt en ikon för Unified Linux Driver Configurator på skrivbordet.

## Öppna Unified Driver Configurator

1. Dubbelklicka på **Unified Driver Configurator** på skrivbordet.  
Du kan också klicka på ikonen **Startup**-meny och välja **Dell Unified Driver > Unified Driver Configurator**.
2. Tryck på knapparna till vänster när du vill växla till motsvarande konfigurationsfönster.

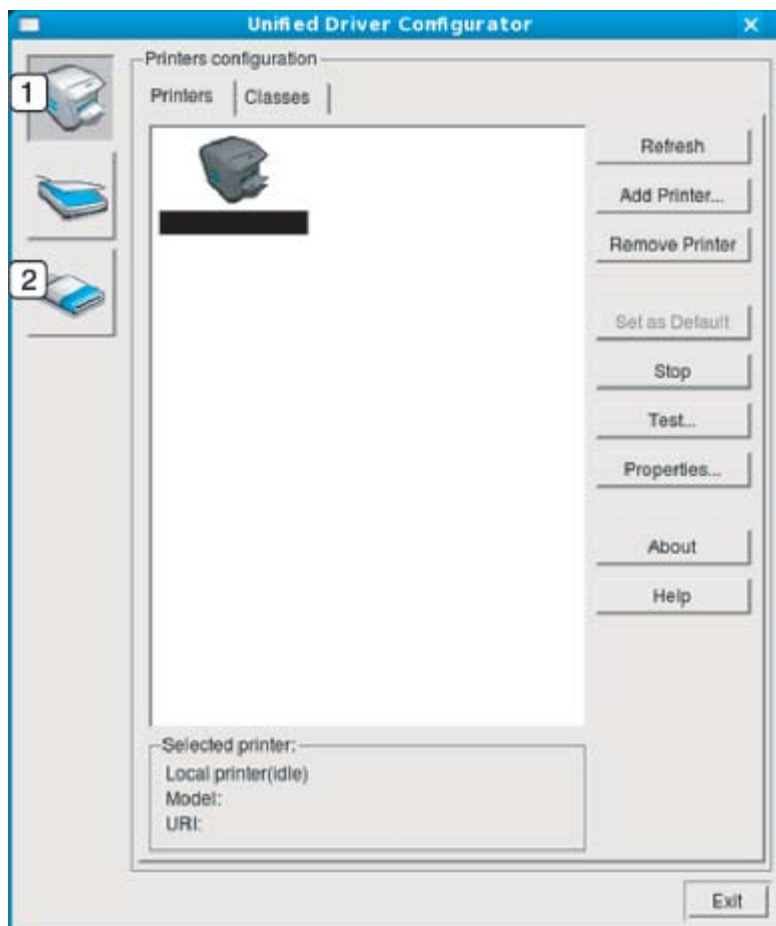

1. **Printers configuration**
2. **Ports configuration**

 Om du vill öppna hjälpen på skärmen klickar du på **Help**.

3. När du har ändrat konfigurationerna stänger du Unified Driver Configurator genom att klicka på **Exit**.

## Printers configuration

**Printers configuration** har två flikar: **Printers** och **Classes**.

### Fliken **Printer**

Visa det aktuella systemets skrivarkonfiguration genom att klicka på maskinikonknappen till vänster i Unified Driver Configurator-fönstret.



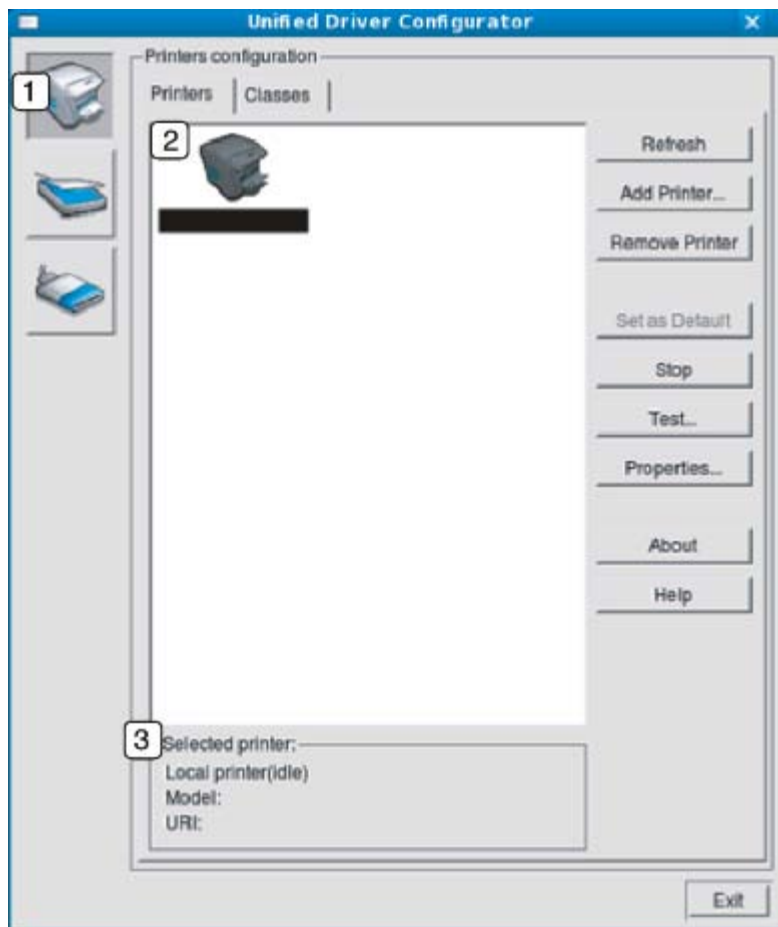

1	Växlar till <b>Printers configuration</b> .
2	Visar alla installerade maskiner.
3	Visar maskinens status, modellnamn och URI.

Följande knappar för skrivarkontroll finns:

- **Refresh**: uppdaterar listan med tillgängliga maskiner.
- **Add Printer**: här kan du lägga till en ny maskin.
- **Remove Printer**: tar bort den markerade maskinen.
- **Set as Default**: här anger du att den valda maskinen ska vara standardmaskin.
- **Stop/Start**: stoppar/startar maskinen.
- **Test**: här kan du skriva ut en testsida för att kontrollera att maskinen fungerar ordentligt.
- **Properties**: här kan du granska och ändra skrivaregenskaper.

## Fliken Classes

På fliken visas en lista med tillgängliga skrivarklasser.



1	Visar alla skrivarklasser.
2	Visar status för klassen och antalet skrivare i klassen.

- **Refresh:** uppdaterar listan med klasser.
- **Add Class:** här kan du lägga till en ny maskinklass.
- **Remove Class:** tar bort den markerade maskinklassen.

## Port configuration

I det här fönstret kan du visa en lista med tillgängliga portar, kontrollera status för varje port och frisläppa en port som har fastnat i upptagetläge när dess ägare avbrutit jobbet av någon anledning.

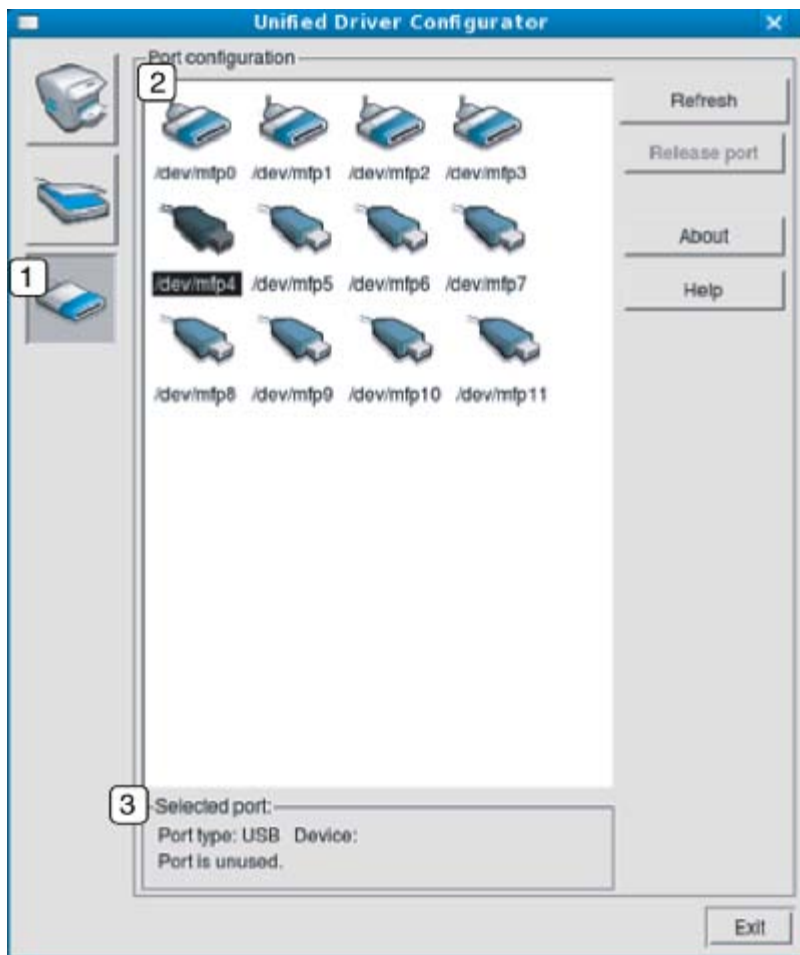

1	Växlar till <b>Ports configuration</b> .
2	Visar alla tillgängliga portar.
3	Visar porttyp, enheten som är ansluten till porten och status. Visar alla tillgängliga portar.

- **Refresh**: uppdaterar listan med tillgängliga portar.
- **Release port**: frigör den markerade porten.

# Underhåll

Det här kapitlet innehåller information om hur du underhåller maskinen och tonerkassetten.

## Kapitlet innehåller:

- [Skriva ut en maskinrapport](#)
- [Använda låg tonervarning \(endast Dell 1130n\)](#)
- [Rengöra en maskin](#)
- [Förvara tonerkassetten](#)
- [Tips för att flytta och lagra maskinen](#)

## Skriva ut en maskinrapport

Du kan skriva ut en konfigurationssida som visar aktuella skrivarinställningar och eventuella utskriftsproblem.

I redo-läget håller du ned  (knappen Avbryt) i ungefär 5 sekunder.

Konfigurationssidan skrivs ut.

För Dell 1130 anges denna information på demosida.

## Använda låg tonervarning (endast Dell 1130n)

Om tonermängden i kassetten är låg blinkar lampan  /  rött. Du kan ställa in om lampan  /  ska blinka eller inte.

1. Installera drivrutinen. (Se [Installera drivrutin för skrivare som är ansluten med USB](#) eller [Installera drivrutin för nätverksansluten skrivare](#).)
2. Du kan starta den från **Start**menyn och välja **Program** eller **Alla program > Dell > Dell Printers > skrivarens drivrutinamn > Printer Settings Utility**.
3. Klicka på **Toner Low Alert**. Ange en lämplig inställning och klicka på **Apply**.

## Rengöra en maskin

Om du får problem med utskriftskvaliteten eller om maskinen befinner sig i en dammig miljö måste du rengöra maskinen regelbundet för att få bästa möjliga utskrifter och för att maskinen ska hålla längre.

-  Om du rengör maskinens hölje med rengöringsmedel som innehåller stora mängder alkohol, lösningsmedel eller andra starka substanser kan höljet missfärgas eller skadas.
- Om det läcker ut toner i eller kring maskinen torkar du upp det med en trasa eller papper fuktat med vatten. Om du använder en dammsugare frigörs tonern i luften och kan vara skadlig för din hälsa.

### Rengöra utsidan

Rengör skrivarens utsida med en mjuk och luddfri trasa. Fukta trasan försiktigt i vatten, men var noga med att inte droppa vatten på eller i maskinen.

### Skriv ut ett rengöringsark (endast Dell 1130n)

Om utskrifterna blir suddiga eller smetiga kan du åtgärda problemet genom att skriva ut ett rengöringspapper med maskinen.

#### Skriv ut ett rengöringspapper:

I redo-läget håller du ned  (knappen Avbryt) i ungefär 10 sekunder.

- **OPC-rengöringssida:** rengör tonerkassetten OPC-trumma.

Ett ark med tonerrester som ska kastas bort skrivs ut.

Skrivaren hämtar automatiskt ett papper i kassetten och skriver ut ett rengöringspapper med damm eller tonerrester

på.

## Rengöra insidan

Vid utskrift kan papperspartiklar, toner och damm samlas inuti skrivaren. Detta kan orsaka problem med utskriftskvaliteten, till exempel tonerfläckar eller utsmetad toner. Rengöring av maskinens insida löser och minimerar dessa problem.

1. Stäng av skrivaren och dra ur nätsladden. Låt skrivaren svalna en stund.
2. Öppna den främre luckan och dra ut tonerkassetten. Placera den på en ren och plan yta.

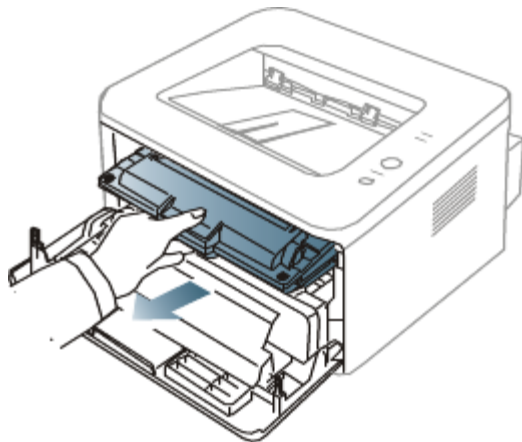

- Utsätt inte tonerkassetten för ljus i mer än ett par minuter, annars kan den skadas. Täck vid behov över den med papper.
- Rör inte vid den gröna undersidan av tonerkassetten. Undvik att röra detta område genom att använda handtaget på kassetten.

3. Torka bort damm och spilld toner med en torr och luddfri trasa från området kring tonerkassetterna.

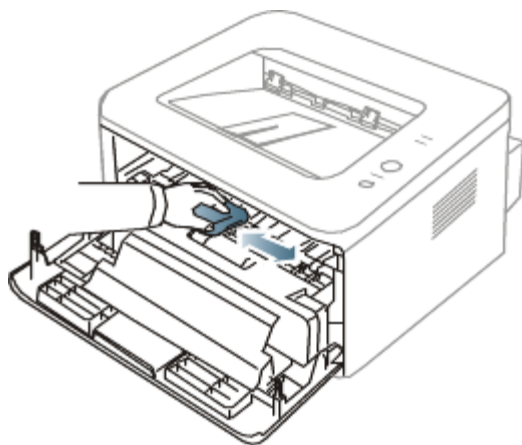

Var försiktig när du rengör maskinens insida så att inte överföringsvalsen eller några andra delar skadas. Använd inga lösningsmedel som bensin eller thinner när du rengör. Det kan leda till försämrad utskriftskvalitet och skrivaren kan skadas.

4. Leta upp den långsmala glasytan (LSU) på insidan av maskinen och torka försiktigt rent glaset och se om den vita trasan blir svart.

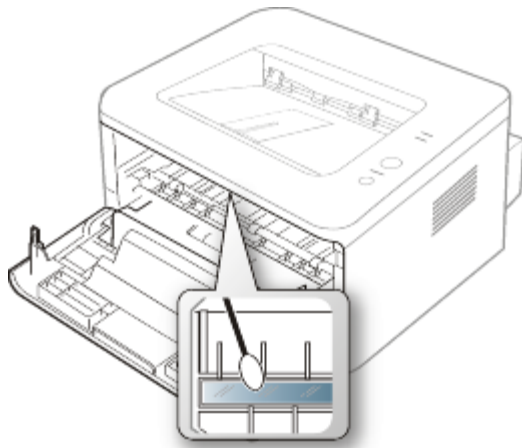

5. Sätt tillbaka tonerkassetten och stäng framluckan.
6. Sätt i nätsladden och slå på skrivaren.

## Förvara tonerkassetten

Tonerkassetter innehåller komponenter som är känsliga för ljus, temperatur och fukt. Dell rekommenderar att användarna följer anvisningarna för att få optimal prestanda, högsta kvalitet och längsta livslängd från den nya tonerkassetten från Dell.

Förvara kassetten i samma omgivning som skrivaren den ska användas i, d.v.s. normal temperatur och fuktnivå på ett kontor. Tonerkassetten bör förvaras i den oöppnade originalförpackningen innan den installeras i skrivaren. Om originalförpackningen inte finns till hands ska öppningen på kassetten ovanför täckas över med ett papper och kassetten förvaras i ett mörkt skåp.

Om kassetten öppnas innan kassetten ska användas förkortas dess livslängd och funktion avsevärt. Förvara inte kassetten på golvet. Om tonerkassetten tas ur skrivaren ska kassetten alltid förvaras:

- I skyddspåsen från originalförpackningen.
- Förvara liggande (ej stående på en kant) med samma sida upp som när den installeras i maskinen.
- Förvara inte förbrukningsartiklar i:
  - temperatur över 40 °C,
  - luftfuktighet på under 20 % eller över 80 %,
  - miljöer där luftfuktigheten eller temperaturen varierar kraftigt,
  - direkt solljus eller rumsbelysning,
  - dammiga miljöer,
  - en bil under längre tid,
  - miljöer med frätande gaser,
  - salthaltig luft.

## Hanteringsanvisningar

- Rör inte vid ytan på den ljuskänsliga trumman i kassetten.
- Exponera inte kassetten för onödiga vibrationer eller stötar.
- Roter aldrig trumman manuellt, i synnerhet inte i motsatt riktning, eftersom det kan orsaka interna skador och tonerspill.

## Användning av en kassett som inte är från Dell och återfyllda tonerkassetter

Dell rekommenderar och godkänner inte användning av tonerkassetter som inte är Dells egna i skrivaren, inklusive generiska, butikskedjors, återfyllda, eller återtillverkade tonerkassetter.

 Dells skrivargaranti täcker inte skada på maskinen som orsakats av en återfylld, återtillverkad, eller icke-Dell tonerkassett.

## Kassettenns förväntade livslängd

Kassettenns förväntade livslängd (tonerkapaciteten) beror på den mängd toner som utskrifterna kräver. Det faktiska antalet utskrifter kan variera beroende på trycksvärtningen på de sidor du skriver ut, driftmiljö, utskriftsintervall, mediatyp, och/eller mediastorlek. Om du, till exempel, skriver ut mycket grafik är tonerförbrukningen mycket hög och du kanske måste byta tonerkassett oftare.

## Tips för att flytta och lagra maskinen

---

- Luta inte skrivaren och vänd den inte upp och ner när du flyttar den. Toner kan läcka ut och smutsa ner skrivarens insida, vilket kan påverka utskriftskvaliteten eller skada maskinen.
- Var minst två personer när ni flyttar skrivaren och håll i den ordentligt.

# Felsökning

I det här kapitlet finns information om vad du ska göra om ett fel uppstår.

## Kapitlet innehåller:

- [Omfördela toner](#)
- [Så undviker du pappersstopp](#)
- [Så undviker du pappersstopp](#)
- [Rensa pappersstopp](#)
- [Åtgärda andra problem](#)

## Omfördela toner

När tonerkassetten nästan är tom:

- Vita streck på utskrifterna eller ljus utskrift.
- ↔ / ⚠-lampan blinkar rött.

Om det händer kan du tillfälligt förbättra utskriftskvaliteten genom att omfördela resterande toner i tonerkassetten. I vissa fall kvarstår de vita strecken eller den ljusa utskriften även om du omfördelar tonern.

1. Öppna den främre luckan.
2. Dra ut tonerkassetten.

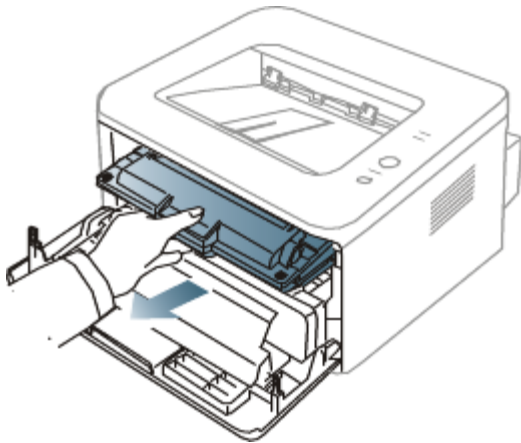

3. Vagga kassetten ordentligt fem till sex gånger för att fördela tonern jämnt.

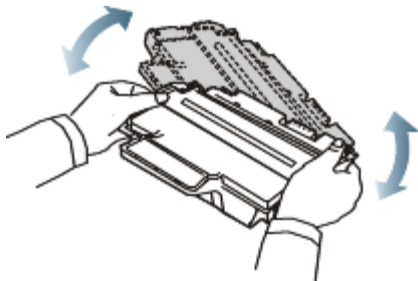

- ☑ Om du får toner på kläderna bör du torka bort den med en torr trasa och tvätta kläderna i kallt vatten. Varmt vatten gör att tonern fastnar i tyget.
- ⚠ Rör inte vid tonerkassetts gröna undersida. Undvik att röra detta område genom att använda handtaget på kassetten.

4. Håll tonerkassetten i handtaget och sätt försiktigt in den i öppningen på maskinen. Skenorna på kassetts sida och motsvarande spår i maskinen ser till att kassetten hamnar på rätt plats.



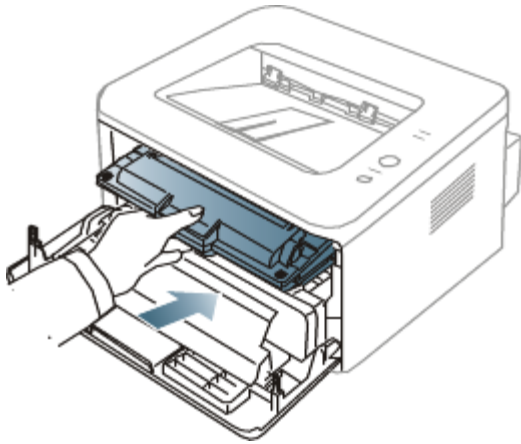



5. Stäng den främre luckan. Kontrollera att den är helt stängd.

## Så undviker du pappersstopp

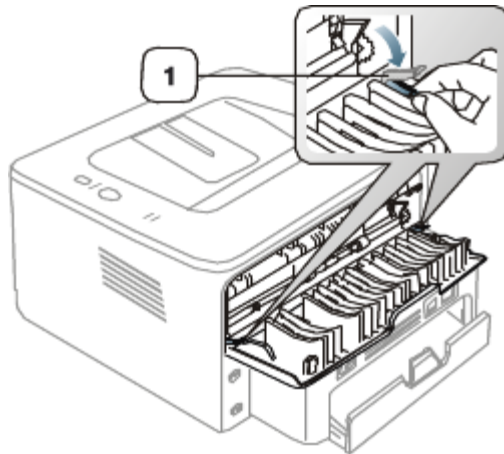
1. Öppna den bakre luckan.
2. Dra ned tryckspaken på varje sida.



1. Tryckspak

-  Låt den bakre luckan vara öppen vid utskrift. Använd endast när utskriften är böjd till mer än 20 mm.



## Så undviker du pappersstopp

Genom att välja rätt medietyper går de flesta pappersstopp att undvika. Läs följande riktlinjer om ett papper fastnar.

- Kontrollera att de justerbara stöden är rätt placerade. (Se [Fylla på papper i kassetten.](#))
- Fyll inte på för mycket papper i kassetten. Kontrollera att pappersnivån är under kapacitetsmärket på insidan av kassetten.
- Ta inte bort papper ur kassetten under utskrift.
- Böj, bläddra och jämna till pappersbunten innan du lägger i den.
- Använd inte veckade, fuktiga eller kraftigt skrynkade papper.
- Blanda inte olika papperstyper i kassetten.
- Använd enbart rekommenderade utskriftsmedier.
- Kontrollera att den rekommenderade utskriftssidan av mediet ligger nedåt i kassetten och uppåt i den manuella

kassetten.

## Rensa pappersstopp

När papper fastnar lyser indikatorn  på kontrollpanelen orange. Leta reda på och avlägsna papperet som har fastnat. För att fortsätta utskriften när du har åtgärdat pappersstoppet måste du öppna och stänga den främre luckan.

 Undvik att papper som har fastnat går sönder genom att dra ut det sakta och försiktigt. Ta bort papper som fastnat genom att följa instruktionerna i följande avsnitt.

### I kassetten

 [Klicka på den här länken så öppnas en animation om att ta bort papper som fastnat.](#)

1. Öppna och stäng den främre luckan. Papperet som fastnat matas automatiskt ut från maskinen. Om papperet inte kommer ut går du vidare till nästa steg.
2. Dra ut kassetten.

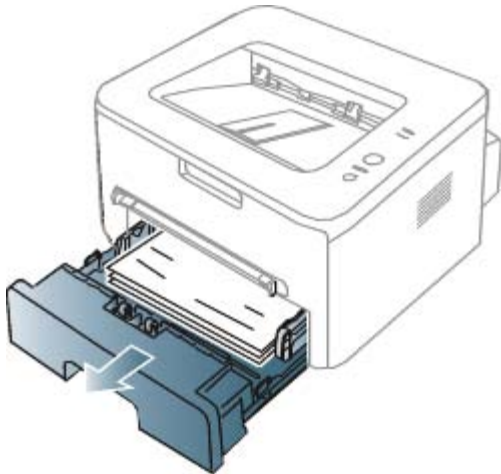

3. Ta bort papperet som har fastnat genom att försiktigt dra det rakt ut.

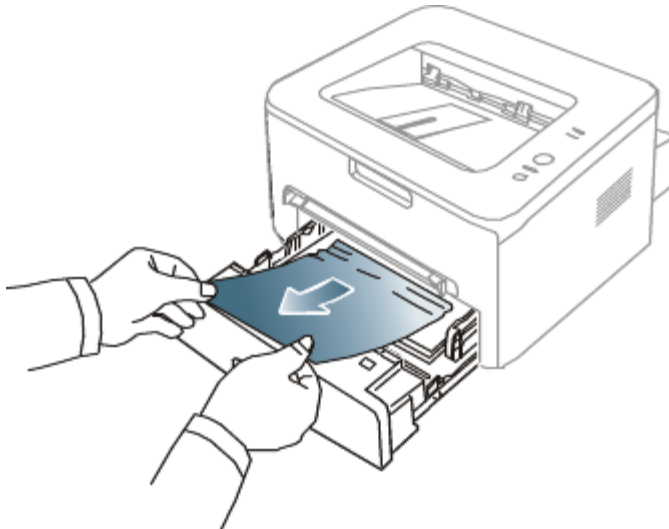

Om papperet inte rör sig när du drar i det eller om du inte kan se papperet i detta område letar du i fixeringsområdet runt tonerkassetten. (Se [Inuti skrivaren](#).)

4. Sätt tillbaka kassetten i skrivaren tills den låses på plats. Utskriften fortsätter automatiskt.

### I den manuella mataren

 [Klicka på den här länken så öppnas en animation om att ta bort papper som fastnat.](#)

1. Om papperet inte matas in ordentligt drar du ut det ur skrivaren.

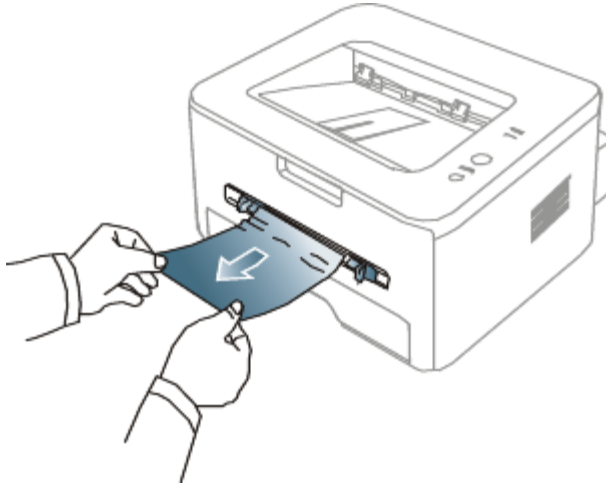

2. Öppna och stäng den främre luckan för att återuppta utskriftsjobbet.

## Inuti skrivaren

 [Klicka på den här länken så öppnas en animation om att ta bort papper som fastnat.](#)

 Fixeringsområdet är hett. Var försiktig när du tar ut papper ur skrivaren.

1. Öppna den främre luckan och dra ut tonerkassetten medan du lätt trycker ner den.

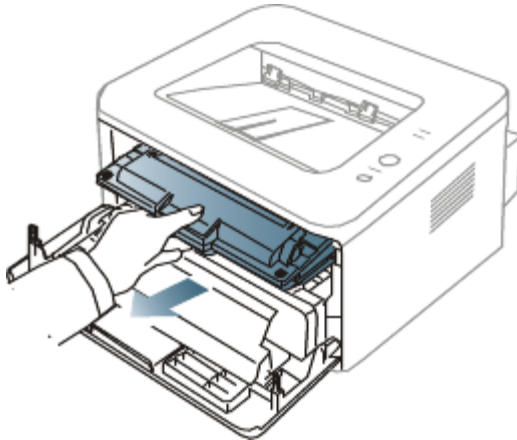

2. Ta bort papperet som har fastnat genom att försiktigt dra det rakt ut.

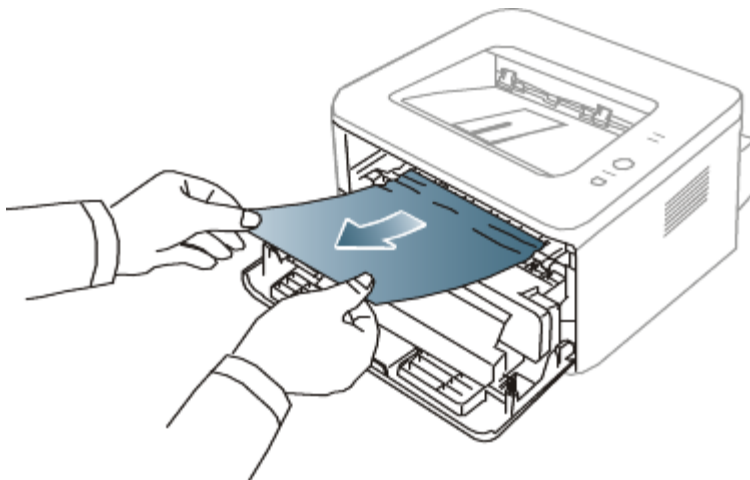

3. Sätt tillbaka tonerkassetten och stäng den främre luckan. Utskriften fortsätter automatiskt.

# I pappersutmatningsområdet

 [Klicka på den här länken så öppnas en animation om att ta bort papper som fastnat.](#)

1. Öppna och stäng den främre luckan. Papperet som fastnat matas automatiskt ut från maskinen. Om du inte ser något papper går du vidare till nästa steg.
2. Dra försiktigt ut papperet ur utmatningskassetten.

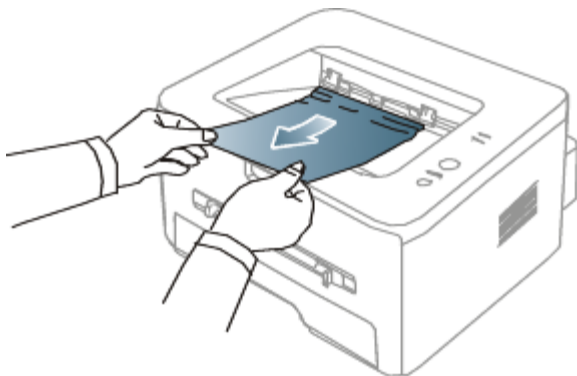

Om du inte kan se papperet som fastnat, eller om du känner motstånd och papperet inte rör sig när du drar i det, slutar du dra i papperet och går till nästa steg.

3. Öppna den bakre luckan.
4. Dra ned tryckspakarna och ta bort papperet.  
För tillbaka tryckspakarna till ursprungspositionen.

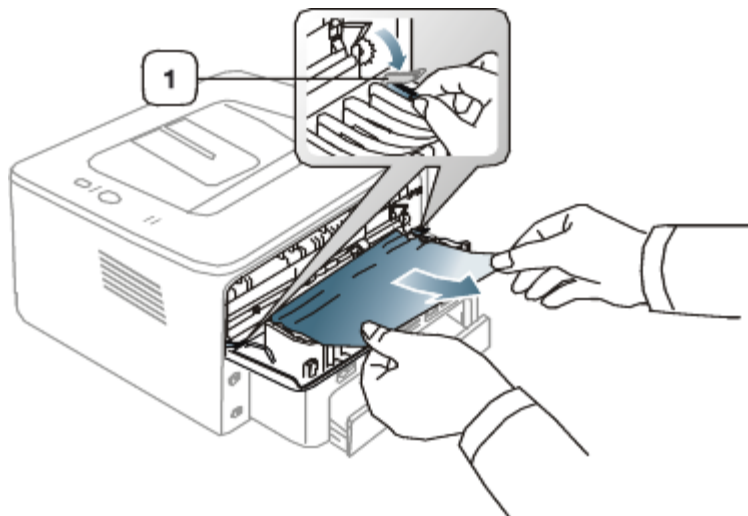

1. Tryckspak

- Om du inte ser något papper går du vidare till nästa steg.
5. Dra spakarna till fixeringsenhetens lucka nedåt och ta bort papperet.  
För tillbaka spakarna till fixeringsenhetens lucka till ursprungspositionen.

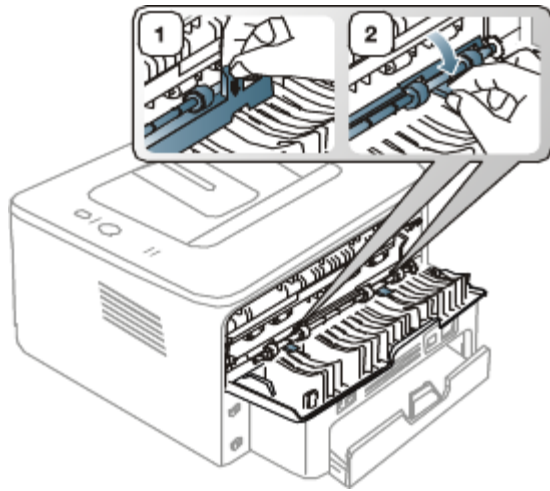

 Fixeringsområdet är hett. Var försiktig när du tar ut papper ur skrivaren.

6. Stäng den bakre luckan.

7. Genom att öppna och stänga den främre luckan återupptas utskriftsjobbet automatiskt.

## Åtgärda andra problem

Följande tabell innehåller några problem som kan uppstå och rekommenderade åtgärder. Utför de föreslagna åtgärderna tills problemet är löst. Kontakta en servicetekniker om problemet kvarstår.

### Strömproblem

 [Klicka på den här länken så öppnas en animation om strömproblem.](#)

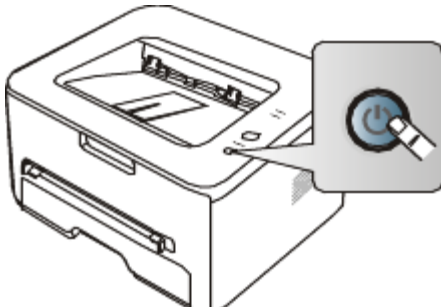
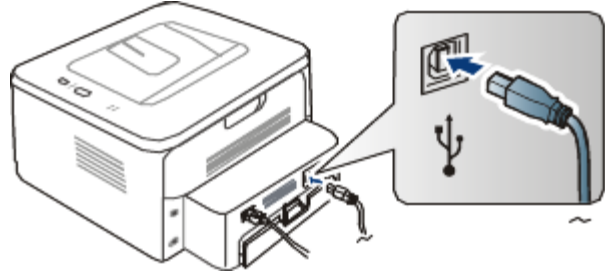
Problem	Föreslagna åtgärder
<p>Maskinen får ingen ström, eller så är anslutningskabeln mellan datorn och maskinen inte ordentligt ansluten</p>	<ul style="list-style-type: none"> <li>• Sätt i strömsladden och tryck på  (på/av) på kontrollpanelen.</li> </ul>  <ul style="list-style-type: none"> <li>• Koppla ifrån maskinkabeln och koppla in den igen.             <ul style="list-style-type: none"> <li>◦ <b>För lokal utskrift</b></li> </ul>  <ul style="list-style-type: none"> <li>◦ <b>För nätverksutskrift</b> (endast Dell 1130n)</li> </ul> </li> </ul>

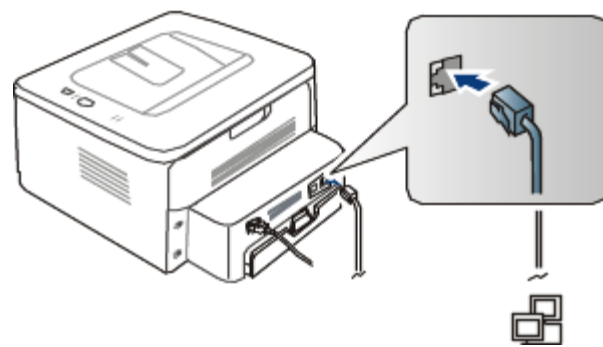

## Problem med pappersmatning

Problem	Föreslagna åtgärder
Papper fastnar vid utskrift	Ta bort papperet som har fastnat. (Se <a href="#">Rensa pappersstopp.</a> )
Papper fastnar i varandra	<ul style="list-style-type: none"> <li>Kontrollera hur mycket papper som högst ryms i kassetten. (Se <a href="#">Specifikationer för utskriftsmedia.</a>)</li> <li>Kontrollera att du använder rätt papperstyp. (Se <a href="#">Specifikationer för utskriftsmedia.</a>)</li> <li>Ta ut papperet ur kassetten och böj eller bläddra bunten.</li> <li>Fuktiga förhållanden kan också göra att papper fastnar i varandra.</li> </ul>
Flera ark papper matas inte	Olika papperstyper kan ha lagts i kassetten. Lägg bara i papper av samma typ samt med samma storlek och vikt.
Papperet matas inte in i maskinen	<ul style="list-style-type: none"> <li>Ta bort allt som ligger i vägen inuti maskinen.</li> <li>Du har fyllt på papper på fel sätt. Ta ut papperet ur kassetten och lägg tillbaka det på rätt sätt.</li> <li>Det är för mycket papper i kassetten. Ta ut överskottspapper ur kassetten.</li> <li>Papperet är för tjockt. Använd bara papper som överensstämmer med skrivarens specifikationer. (Se <a href="#">Specifikationer för utskriftsmedia.</a>)</li> </ul>
Papperet fastnar hela tiden	<ul style="list-style-type: none"> <li>Det är för mycket papper i kassetten. Ta ut överskottspapper ur kassetten. Använd det manuella facket om du skriver ut på specialpapper.</li> <li>Fel papperstyp används. Använd bara papper som överensstämmer med skrivarens specifikationer. (Se <a href="#">Specifikationer för utskriftsmedia.</a>)</li> <li>Det kan finnas skräp inuti maskinen. Öppna den främre luckan och ta bort eventuellt skräp.</li> </ul>
OH-film klistras ihop vid utmatning	Använd endast OH-film som är avsedd för laserskrivare. Ta bort varje ark OH-film när det matas ut från skrivaren.
Kuvert blir skeva eller matas inte korrekt	Kontrollera att pappersstöden vilar mot kuvertens bägge sidor.

## Utskriftsproblem

Problem	Möjlig orsak	Föreslagna åtgärder
Maskinen skriver inte ut	Maskinen får ingen ström.	Kontrollera nätsladden.
	Skrivaren är inte vald som standardskrivare.	Välj skrivaren som standardskrivare i Windows.
	Kontrollera följande på maskinen: <ul style="list-style-type: none"> <li>Den främre luckan är inte stängd. Stäng den främre luckan.</li> <li>Papper har fastnat i skrivaren. Ta bort papperet som har fastnat. (Se <a href="#">Rensa pappersstopp.</a>)</li> <li>Det finns inget papper i skrivaren. Fyll på papper. (Se <a href="#">Fylla på papper i kassetten.</a>)</li> <li>Det finns ingen tonerkassetten i skrivaren. Sätt i tonerkassetten.</li> </ul> Om det uppstår ett systemfel kontaktar du service.	
	Anslutningskabeln	Koppla ifrån maskinkabeln och koppla in den igen.



	mellan datorn och maskinen är inte ordentligt ansluten.	
	Anslutningskabeln mellan datorn och maskinen är trasig.	Anslut sladden till en annan, fungerande dator, om det är möjligt, och skriv ut ett jobb. Du kan också försöka använda en annan maskinkabel.
	Inställningen för skrivarporten är felaktig.	Kontrollera skrivarinställningen i Windows och kontrollera att utskriften skickas till rätt port. Om datorn har flera portar kontrollerar du att maskinen är ansluten till rätt port.
	Maskinen kan vara felkonfigurerad.	Kontrollera <b>Utskriftsinställningar</b> för att försäkra dig om att alla inställningar är korrekta. (Se <a href="#">Öppna utskriftsinställningarna.</a> )
	Skrivardrivrutinen kan vara felaktigt installerad.	Reparera maskinens program. (Se <a href="#">Installera drivrutin för skrivare som är ansluten med USB</a> , <a href="#">Installera drivrutin för nätverksansluten skrivare.</a> )
	Maskinen fungerar inte.	<ul style="list-style-type: none"> <li>• Kontrollera statusindikatorerna på kontrollpanelen för att se om maskinen har ett systemfel. Kontakta service.</li> <li>• Du kan också kontrollera ett felmeddelande via Printer Status Monitor på datorn.</li> </ul>
Maskinen skriver inte ut	Dokumentstorleken är så stor att datorns hårddisk inte räcker till för utskriftsjobbet.	Frigör mer hårddiskutrymme och skriv ut dokumentet igen.
	Utmatningsfacket är fullt.	Det rymmer upp till 80 ark vanligt papper. När utmatningsfacket tömts på papper återupptar skrivaren utskriften.
Maskinen väljer utskriftsmaterial från fel papperskälla	Valet av papperskälla i <b>Utskriftsinställningar</b> kan vara fel.	I många program hittar du papperskällans inställning på fliken Papper i <b>Utskriftsinställningar</b> . Välj rätt papperskälla. Se hjälpen om skrivardrivrutinen. (Se <a href="#">Öppna utskriftsinställningarna.</a> )
Ett utskriftsjobb tar väldigt lång tid	Utskriftsjobbet kan vara mycket komplext.	Minska sidans komplexitet eller försök justera inställningarna för utskriftskvaliteten.
Halva sidan är tom	Sidriktningen kan vara fel.	Ändra sidriktningen i programmet du skriver ut från. Se hjälpen om skrivardrivrutinen.
	Pappersformatet och motsvarande pappersinställningar överensstämmer inte.	Kontrollera att pappersformatet i inställningarna för skrivardrivrutinen överensstämmer med papperet i kassetten. Eller: Kontrollera att pappersformatet i inställningarna för skrivardrivrutinen överensstämmer med pappersvalet i programvaruinställningarna.
Maskinen skriver ut men texten är fel, förvrängd eller ofullständig	Maskinkabeln kan vara lös eller trasig.	Koppla loss skrivarkabeln och anslut den igen. Prova med ett utskriftsjobb som lyckats tidigare. Om det är möjligt kan du koppla in kabeln och skrivaren i en annan dator och försöka skriva ut ett jobb som du vet fungerar. Om det inte fungerar kan du försöka att använda en ny skrivarkabel.
	Du har valt fel skrivardrivrutin.	Kontrollera programmets skrivarvalmeny och bekräfta att rätt skrivare är vald.
	Programmet du använder fungerar inte ordentligt.	Försök att skriva ut från ett annat program.
	Operativsystemet fungerar inte ordentligt.	Avsluta Windows och starta om datorn. Stäng av maskinen och slå sedan på den igen.
	Om du arbetar i DOS-miljö kan maskinens inställning för teckensnitt vara felaktig.	Se <a href="#">Ändra typsnitt (endast Dell 1130n).</a>
Sidorna skrivs ut men är tomma	Tonerkassetten är trasig eller tom.	Omfördela eventuellt tonern. Vid behov byter du ut tonerkassetten.
	Filen innehåller kanske	Kontrollera att filen inte innehåller tomma sidor.





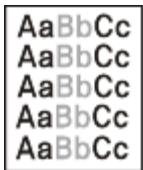

	tomma sidor.	
	Vissa delar, till exempel styrdonet eller moderkortet, kan vara skadade.	Kontakta service.
PDF-filer skrivs inte ut korrekt. Vissa delar av grafik, text eller bilder saknas	Inkompatibilitet mellan PDF-filen och Acrobatprogrammen.	Du kan skriva ut PDF-filen genom att skriva ut den som bild. Aktivera <b>Print As Image</b> i Acrobats utskriftsalternativ.  Det tar längre tid att skriva ut när du skriver ut en PDF-fil som en bild.
Fotografier skrivs ut med dålig kvalitet. Bilderna är inte tydliga	Upplösningen på fotot är mycket låg.	Minska fotografiets storlek. Om du förstorar en bild i programmet, minskas upplösningen.
Maskinen släpper ut ånga vid utmatningsfacket innan utskrift	Användning av fuktigt papper kan orsaka ånga vid utskrift.	Det här är inget allvarligt och du kan fortsätta skriva ut.
Maskinen skriver inte ut papper i specialstorlekar, t.ex. fakturapapper	Pappersformatet och inställningen för pappersformat överensstämmer inte.	Ställ in rätt pappersstorlek under <b>Edit...</b> på fliken <b>Paper</b> i <b>Utskriftsinställningar</b> . (Se <a href="#">Öppna utskriftsinställningarna</a> .)

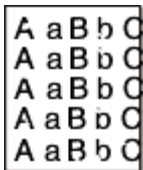

## Problem med utskriftskvaliteten

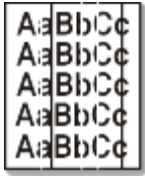

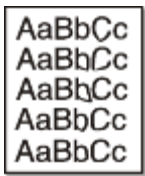
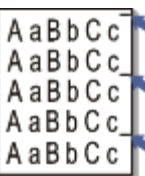
Om insidan av maskinen är smutsig eller papper har fyllts på felaktigt kan utskriftskvaliteten bli sämre. Se tabellen nedan för att lösa problemet.

Problem	Föreslagna åtgärder
Ljus eller blek utskrift 	<ul style="list-style-type: none"> <li>Om vita vertikala streck eller blekta partier syns på sidan börjar en tonerkassett ta slut. Eventuellt kan du förlänga kassetts livslängd tillfälligt. (Se <a href="#">Omfördela toner</a>.) Om detta inte förbättrar utskriftskvaliteten sätter du i en ny tonerkassett.</li> <li>Papperet kanske inte uppfyller pappersspecifikationerna. Det kan vara för fuktigt eller för grovt. (Se <a href="#">Specifikationer för utskriftsmedia</a>.)</li> <li>Om hela sidan är ljus är upplösningen för låg eller också är tonersparläget aktiverat. Justera utskriftsupplösningen och inaktivera tonersparläget. Se hjälpen om skrivardrivrutinen.</li> <li>En kombination av blekta fält och utsmetad färg kan betyda att tonerkassetten behöver rengöras. (Se <a href="#">Rengöra insidan</a>.)</li> <li>Ytan på laserskanningsenheten (LSU) i maskinen kan vara smutsig. (Se <a href="#">Rengöra insidan</a>.)</li> </ul>
Tonerfläckar 	<ul style="list-style-type: none"> <li>Papperet kanske inte uppfyller pappersspecifikationerna. Det kan t.ex. vara för fuktigt eller för grovt. (Se <a href="#">Specifikationer för utskriftsmedia</a>.)</li> <li>Överföringsvalsen kan vara smutsig. Rengör insidan av maskinen. Kontakta service.</li> <li>Pappersbanan kan behöva göras rent. Kontakta service.</li> </ul>
Tomma områden 	Om urblekta områden—ofta runda—dyker upp slumpmässigt på sidan: <ul style="list-style-type: none"> <li>Ett enstaka pappersark kan vara skadat. Prova att skriva ut igen.</li> <li>Fukttinnehållet i papperet kan vara ojämnt eller så har papperet fuktfläckar på ytan. Försök att använda ett annat pappersfabrikat. (Se <a href="#">Specifikationer för utskriftsmedia</a>.)</li> <li>Hela bunten är dålig. Tonern kanske inte fastnar i vissa områden på grund av tillverkningsprocessen. Försök att använda ett annat pappersfabrikat.</li> </ul>

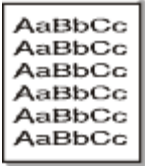
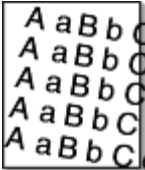
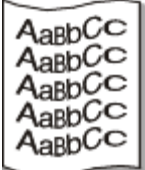
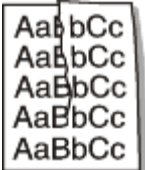
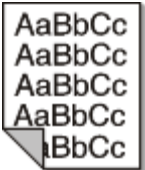
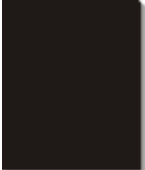
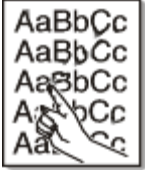

	<p>Ändra skrivaralternativen och försök igen. Gå till <b>Utskriftsinställningar</b>, klicka på fliken <b>Paper</b> och välj typen <b>Thick</b>. (Se <a href="#">Öppna utskriftsinställningarna</a>.)</p> <ul style="list-style-type: none"> <li>Om dessa åtgärder inte löser problemet kontaktar du en servicetekniker.</li> </ul>
<p>Vita fläckar</p> 	<p>Om vita fläckar syns på papperet:</p> <ul style="list-style-type: none"> <li>Papperet är för strävt och smuts från ett papper faller ned i de inre delarna av maskinen. Det innebär att överföringsvalsen kan vara smutsig. Rengör insidan av maskinen. (Se <a href="#">Rengöra insidan</a>.)</li> <li>Pappersbanan kan behöva göras rent. (Se <a href="#">Rengöra insidan</a>.)</li> </ul>
<p>Vertikala linjer</p> 	<p>Om svarta vertikala streck syns på sidan:</p> <ul style="list-style-type: none"> <li>Ytan (trumdelen) på tonerkassetten i maskinen har antagligen repats. Ta bort tonerkassetten och installera en ny. (Se <a href="#">Byta ut tonerkassetten</a>.)</li> </ul> <p>Om vita vertikala streck syns på sidan:</p> <ul style="list-style-type: none"> <li>Ytan på laserskanningsenheten (LSU) i maskinen kan vara smutsig. (Se <a href="#">Rengöra insidan</a>.)</li> </ul>
<p>Svart bakgrund</p> 	<p>Om skuggningen på bakgrunden blir oacceptabel:</p> <ul style="list-style-type: none"> <li>Byt till ett lättare papper. (Se <a href="#">Specifikationer för utskriftsmedia</a>.)</li> <li>Kontrollera den omgivande miljön: mycket torra eller fuktiga (högre än 80 % RF) förhållanden kan öka skuggningen.</li> <li>Ta bort tonerkassetten och installera en ny. (Se <a href="#">Byta ut tonerkassetten</a>.)</li> </ul>
<p>Utsmetad toner</p> 	<p>Om toner smetas ut på sidan:</p> <ul style="list-style-type: none"> <li>Rengör skrivarens insida. (Se <a href="#">Rengöra insidan</a>.)</li> <li>Kontrollera papperets typ och kvalitet. (Se <a href="#">Specifikationer för utskriftsmedia</a>.)</li> <li>Ta bort tonerkassetten och sätt i en ny. (Se <a href="#">Byta ut tonerkassetten</a>.)</li> </ul>
<p>Återkommande vertikala defekter</p> 	<p>Om det finns märken som upprepas på utskriftssidan med jämna intervall:</p> <ul style="list-style-type: none"> <li>Tonerkassetten kan vara skadad. Om problemen fortfarande kvarstår tar du bort tonerkassetten och sätter i en ny. (Se <a href="#">Byta ut tonerkassetten</a>.)</li> <li>Det kan finnas toner på maskinens delar. Om defekterna visar sig på papperets baksida försvinner problemet förmodligen av sig självt efter ett par sidor.</li> <li>Fixeringsenheten kan vara skadad. Kontakta service.</li> </ul>
<p>Fläckig bakgrund</p> 	<p>Fläckar i bakgrunden beror på att små tonerpartiklar har spridits slumpvis över den utskrivna sidan.</p> <ul style="list-style-type: none"> <li>Papperet kan vara för fuktigt. Försök skriva ut med papper från en annan pappersbunt. Öppna inte pappersförpackningar förrän det är nödvändigt för att förhindra att papperet absorberar för mycket fukt.</li> <li>Om det finns fläckar i bakgrunden på ett kuvert ska du ändra utskriftslayout så att du inte skriver ut på områden med överlappande skarvar på motsatta sidan. Utskrift på skarvar kan orsaka problem.</li> <li>Om det är en massa prickar på hela den utskrivna sidan ska du ändra upplösningen i programmet eller i <b>Utskriftsinställningar</b>. (Se <a href="#">Öppna utskriftsinställningarna</a>.)</li> </ul>
<p>Missformade tecken</p>	<ul style="list-style-type: none"> <li>Om tecknen formas felaktigt och är konturerade kan papperet vara för glatt. Försök med en annan sorts papper. (Se <a href="#">Specifikationer för utskriftsmedia</a>.)</li> </ul>

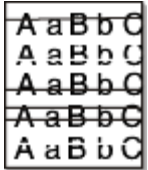
	
<p>Sned utskrift</p> 	<ul style="list-style-type: none"> <li>• Kontrollera att papperet har fyllts på korrekt.</li> <li>• Kontrollera papperets typ och kvalitet. (Se <a href="#">Specifikationer för utskriftsmedia</a>.)</li> <li>• Kontrollera att pappersstöden inte trycker för hårt eller löst mot pappersbunten.</li> </ul>
<p>Buktigt eller vågigt papper</p> 	<ul style="list-style-type: none"> <li>• Kontrollera att papperet har fyllts på korrekt.</li> <li>• Kontrollera papperets typ och kvalitet. Både hög temperatur och luftfuktighet kan orsaka att papperet buktar. (Se <a href="#">Specifikationer för utskriftsmedia</a>.)</li> <li>• Vänd på bunten i papperskassetten. Försök också vrida papperet 180° i kassetten.</li> </ul>
<p>Skrynkligt eller veckat papper</p> 	<ul style="list-style-type: none"> <li>• Kontrollera att papperet har fyllts på korrekt.</li> <li>• Kontrollera papperets typ och kvalitet. (Se <a href="#">Specifikationer för utskriftsmedia</a>.)</li> <li>• Vänd på bunten i papperskassetten. Försök också vrida papperet 180° i kassetten.</li> </ul>
<p>Utskriftens baksida är smutsig</p> 	<p>Sök efter läckande toner. Rengör skrivarens insida. (Se <a href="#">Rengöra insidan</a>.)</p>
<p>Sidor helt i färg eller svart</p> 	<ul style="list-style-type: none"> <li>• Tonerkassetten har eventuellt inte satts i på rätt sätt. Ta ut kassetten och sätt i den igen.</li> <li>• Tonerkassetten kan vara defekt. Ta bort tonerkassetten och installera en ny. (Se <a href="#">Byta ut tonerkassetten</a>.)</li> <li>• Skrivaren kan behöva repareras. Kontakta service.</li> </ul>
<p>Tonerspill</p> 	<ul style="list-style-type: none"> <li>• Rengör skrivarens insida. (Se <a href="#">Rengöra insidan</a>.)</li> <li>• Kontrollera papperets typ och kvalitet. (Se <a href="#">Specifikationer för utskriftsmedia</a>.)</li> <li>• Ta bort tonerkassetten och sätt i en ny. (Se <a href="#">Byta ut tonerkassetten</a>.)</li> <li>• Om problemet kvarstår kan skrivaren behöva repareras. Kontakta service.</li> </ul>
<p>Teckentomrum</p> 	<p>Teckentomrum är vita områden inom delar av tecken som borde vara helt svarta:</p> <ul style="list-style-type: none"> <li>• Om du använder OH-film ska du försöka med en annan sort. OH-filmens sammansättning gör att vissa teckentomrum inte går att undvika.</li> <li>• Du skriver kanske ut på fel sida av papperet. Ta ut papperet och vänd på det.</li> <li>• Papperet motsvarar kanske inte specifikationerna. (Se <a href="#">Specifikationer för utskriftsmedia</a>.)</li> </ul>
<p>Horisontella ränder</p>	<p>Om horisontella färgade eller svarta streck syns på papperet eller om det</p>

	finns utsmetad färg: <ul style="list-style-type: none"> <li>• Tonerkassetten är kanske inte rätt installerad. Ta ut kassetten och sätt i den igen.</li> <li>• Tonerkassetten kan vara defekt. Ta bort tonerkassetten och installera en ny. (Se <a href="#">Byta ut tonerkassetten</a>.)</li> <li>• Om problemet kvarstår kan skrivaren behöva repareras. Kontakta service.</li> </ul>
Buktigt papper 	Om det utskrivna arket är vågigt eller om papperet inte matas in i skrivaren: <ul style="list-style-type: none"> <li>• Vänd på bunten i papperskassetten. Försök också vrida papperet 180° i kassetten.</li> <li>• Ändra skrivaralternativen och försök igen. Gå till <b>Utskriftsinställningar</b>, klicka på fliken <b>Paper</b> och välj typen <b>Thin</b>. (Se <a href="#">Öppna utskriftsinställningarna</a>.)</li> </ul>
En okänd bild dyker med jämna mellanrum upp på några av utskrifterna eller också uppstår tonerspill, ljusa utskriftar eller kontaminering	Maskinen används antagligen på 1 000 meters höjd eller högre. Den höga höjden kan påverka utskriftskvaliteten, t.ex. tonerspill eller ljusa bilder. Ändra till korrekt höjdställning för maskinen. (Se <a href="#">Höjjustering</a> .)

## Vanliga Windows-problem

Problem	Föreslagna åtgärder
Ett meddelande om att filen används visas vid installationen	Avsluta alla program. Ta bort alla program från startgruppen och starta sedan om Windows. Installera om skrivardrivrutinen.
Meddelandet "Allmänt skyddsfel", "Undantagsfel", "Spool 32" eller "Förbjuden åtgärd" visas	Stäng alla program, starta om Windows och försök skriva ut igen.
Meddelandena "Kan inte skriva ut" eller "Timeout-fel uppstod vid utskrift" visas	Dessa meddelanden kan visas under utskrift. Vänta tills maskinen är klar med utskriften. Om meddelandet visades i redoläget eller efter att utskriften är klar kontrollerar du anslutningen och/eller att ett fel verkligen har uppstått.

 Läs användarhandboken för Microsoft Windows som följde med datorn om du vill veta mer om felmeddelanden i Windows.

## Vanliga Linux-problem

Problem	Föreslagna åtgärder
Maskinen skriver inte ut	<ul style="list-style-type: none"> <li>• Kontrollera att skrivarens drivrutin är installerad i systemet. Öppna Unified Driver Configurator och gå till fliken <b>Printers</b> i fönstret <b>Printers configuration</b> för att visa listan med tillgängliga maskiner. Kontrollera att skrivaren visas i listan. Finns den inte där ska du köra guiden <b>Add new printer wizard</b> och konfigurera enheten.</li> <li>• Kontrollera att maskinen är påslagen. Öppna <b>Printers configuration</b> och välj maskinen i listan med skrivare. Granska beskrivningen i rutan <b>Selected printer</b>. Om dess status innehåller strängen <b>Stopped</b> trycker du på knappen <b>Start</b>. Därefter bör maskinen fungera normalt. Statusen "stopped" kan aktiveras när vissa problem med utskriften inträffar.</li> <li>• Kontrollera om programmet har ett speciellt utskriftsalternativ, t.ex. "-oraw". Om "-oraw" anges i parametern på kommandoraden tar du bort detta så att du kan skriva ut. För Gimp front-end väljer du "print" -&gt; "Setup printer" och redigerar kommandoradens parameter i kommandoalternativet.</li> </ul>
Maskinen skriver inte ut hela sidor och utskriften skrivs ut på halva sidan	Det är ett känt problem som uppstår när en färgmaskin används med Ghostscript version 8.51 eller tidigare och en 64-bitars version av Linux OS, och har rapporterats till bugs.ghostscript.com som Ghostscript-fel 688252. Problemet är åtgärdat i AFPL Ghostscript v. 8.52 och senare. Hämta den senaste versionen av AFPL Ghostscript från <a href="http://sourceforge.net/projects/ghostscript/">http://sourceforge.net/projects/ghostscript/</a> och installera den för att åtgärda problemet.
Felmeddelandet "Cannot open"	Undvik att ändra parametrar för utskriftsjobben (t.ex. med LPR GUI) medan ett utskriftsjobb pågår. Kända versioner av CUPS-servern avbryter utskriftsjobb när utskriftsalternativen ändras och försöker

port device file" visas vid utskrift av ett dokument	sedan starta om jobbet från början. Eftersom Unified Linux Driver låser porten vid utskrift medför det abrupta avbrottet i drivrutinen att porten förblir låst och den kan därför inte användas för efterföljande jobb. Om detta händer kan du försöka frigöra porten genom att välja <b>Release port</b> i fönstret <b>Port configuration</b> .
--	--

 Läs användarhandboken för Linux som följde med datorn om du vill veta mer om felmeddelanden i Linux.

## Vanliga Macintosh-problem

Problem	Föreslagna åtgärder
PDF-filer skrivs inte ut korrekt. Vissa delar av grafik, text eller bilder saknas	Du kan skriva ut PDF-filen genom att skriva ut den som bild. Aktivera <b>Print As Image</b> i Acrobats utskriftsalternativ.  Det tar längre tid att skriva ut när du skriver ut en PDF-fil som en bild.
Dokumentet har skrivits ut men utskriftsjobbet försvinner inte från utskriftsbufferten i Mac OS X 10.3.2	Uppdatera Mac OS till Mac OS X 10.3.3 eller högre.
Vissa bokstäver visas inte normalt när förstasidan skrivs ut	Mac OS inte kan skapa teckensnittet under utskrift av förstasidan. Siffror och det engelska alfabetet visas korrekt på framsidan.
När ett dokument skrivs ut från Acrobat Reader 6.0 eller senare med en Macintosh-dator skrivs inte färgerna ut ordentligt	Kontrollera att inställningen för upplösning i maskinens drivrutin motsvarar inställningen i Acrobat® Reader®.

 Läs användarhandboken för Mac som följde med datorn om du vill veta mer om felmeddelanden i Mac.

# Förbrukningsmaterial

Det här kapitlet visar hur du köper förbrukningsmaterial och reservdelar till maskinen.

## Kapitlet innehåller:

- [Så här beställer du](#)
- [Tillgängligt förbrukningsmaterial](#)
- [Byta ut tonerkassetten](#)

 Vilka tillbehör som finns tillgängliga kan variera mellan olika länder. Kontakta din återförsäljare för att få en lista över tillgängliga tillbehör.

## Så här beställer du

Om du vill beställa Dellgodkända förbrukningsvaror och tillbehör går du till du [www.dell.com/supplies](http://www.dell.com/supplies), eller kontaktar din lokala Dellåterförsäljare eller butiken där du köpte maskinen. Du kan också gå till [www.dell.com](http://www.dell.com) eller [support.dell.com](http://support.dell.com) där du väljer land/region och hämtar information om hur du kontaktar service.



## Tillgängligt förbrukningsmaterial

När förbrukningsmaterialen överskridit sin livslängd kan du beställa följande typer av förbrukningsmaterial till maskinen:

Typ	Genomsnittlig livslängd <sup>[a]</sup>	Artikelnamn
Tonerkassett med standardkapacitet	Cirka 1 500 sidor	3J11D
Tonerkassett med hög kapacitet	Cirka 2 500 sidor	2MMJP

[a] Angiven kapacitet i enlighet med ISO/IEC 19752.

För att byta en tonerkassett, se [Byta ut tonerkassetten](#).

-  Tonerkassetten livslängd kan variera, beroende på vilka alternativ och jobblägen som används.
-  Du måste köpa förbrukningsmaterial, inklusive tonerkassetter, i samma land som du köpte maskinen. Annars är förbrukningsmaterialen inte kompatibla med maskinen eftersom systemkonfigurationen för dessa varierar från land till land.
-  Dell rekommenderar inte att andra tonerkassetter än Dells egna används, t.ex. återfyllda eller återtillverkade. Dell kan inte garantera kvaliteten på tonerkassetter som inte är Dells egna. Service eller reparationer som krävs på grund av användning av tonerkassetter som inte är Dells egna täcks inte av maskingarantin.

## Byta ut tonerkassetten

 [Klicka på länken så öppnas en animation om att byta ut en tonerkassett.](#)

När tonerkassetten når sin beräknade livslängd:

- Programfönstret Printer Status Monitor visas på datorn och anger att tonerkassetten måste bytas.
- Utskriften avbryts.

Nu måste du byta ut tonerkassetten. Kontrollera vilken typ av tonerkassett skrivaren använder. (Se [Tillgängligt förbrukningsmaterial](#).)

1. Öppna den främre luckan.
2. Dra ut tonerkassetten.

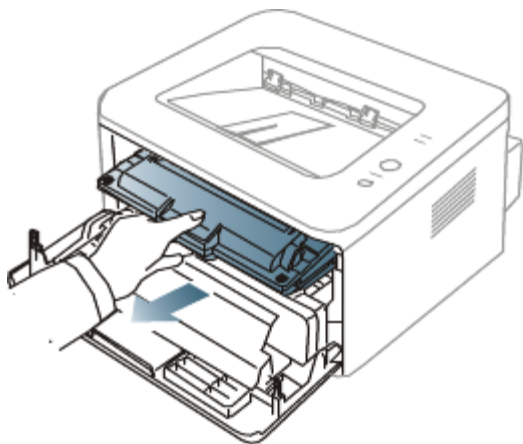

3. Ta ut den nya tonerkassetten ur förpackningen.
4. Ta bort skyddspapperet på tonerkassetten genom att dra i tejpén.

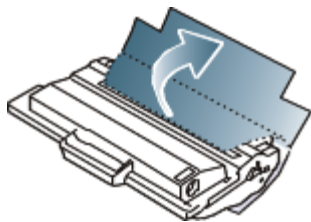

5. Leta upp skyddstejpen i ena änden av tonerkassetten. Dra försiktigt ut skyddstejpen ur tonerkassetten och släng bort den.

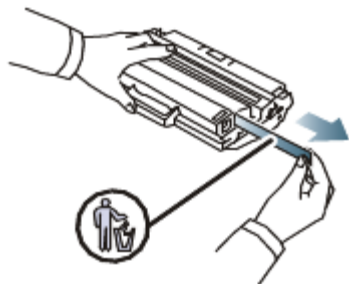

- Skyddstejpen skall vara längre än 60 cm om den avlägsnats korrekt.
- Håll tonerkassetten och drag skyddstejpen rakt ur för att avlägsna den från kassetten. Var försiktig så att inte tejpén skärs av. Om den går av kan du inte använda tonerkassetten.
- Se bilderna på tonerkassetten's omslagspapper.

6. Skaka kassetten försiktigt fem till sex gånger för att fördela tonern jämnt. På det sättet får du ut så många kopior som möjligt från varje kassetten.

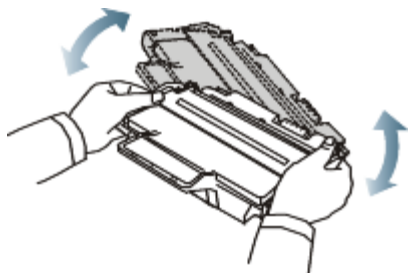

Om du får toner på kläderna bör du torka bort den med en torr trasa och tvätta kläderna i kallt vatten. Varmt vatten gör att tonern fastnar i tyget.



Rör inte vid tonerkassetten's gröna undersida. Undvik att röra detta område genom att använda handtaget på kassetten.

7. Håll tonerkassetten i handtaget och sätt försiktigt in den i öppningen på maskinen. Skenorna på kassetten's sida och motsvarande spår i maskinen ser till att kassetten hamnar på rätt plats.

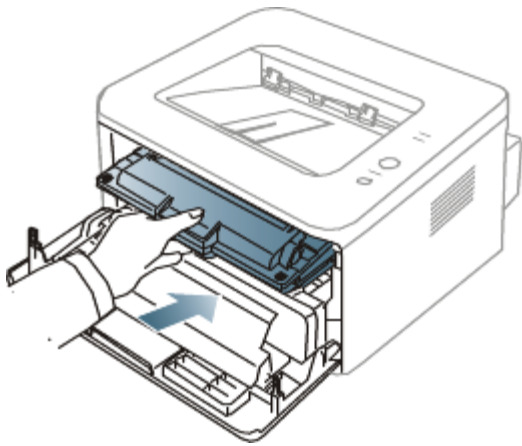

8. Stäng den främre luckan. Stäng luckan ordentligt.

# Specifikationer

I kapitlet finns information om maskinens specifikationer.

## Kapitlet innehåller:

- [Specifikationer för programvara](#)
- [Miljöspecifikationer](#)
- [Elspecifikationer](#)
- [Specifikationer för utskriftsmedia](#)



Siffrorna som anges i specifikationerna baseras på preliminära data. Se [www.dell.com](http://www.dell.com) eller [support.dell.com](http://support.dell.com) för aktuell information.

## Specifikationer för programvara

	Objekt	Beskrivning
Dimensioner	Höjd	197 mm
	Djup	389 mm
	Bredd	360 mm
Vikt	Maskin med förbrukningsvaror	<ul style="list-style-type: none"> <li>• <b>Dell 1130:</b> 7,25 kg</li> <li>• <b>Dell 1130n:</b> 7,30 kg</li> </ul>
Förpackningens vikt	Papper	1,23 kg
	Plast	0,19 kg

## Miljöspecifikationer

	Objekt	Beskrivning
Bullernivå <sup>[a]</sup>	Redoläge	26 dB(A)
	Under utskrift	<ul style="list-style-type: none"> <li>• <b>Dell 1130:</b> 49 dB(A)</li> <li>• <b>Dell 1130n:</b> 50 dB(A)</li> </ul>
Temperatur	Åtgärd	10 till 32 °C
	Förvaring (uppackad)	0 till 40 °C
Luftfuktighet	Åtgärd	20 till 80 % relativ luftfuktighet
	Förvaring (uppackad)	10 till 80 % relativ luftfuktighet

<sup>[a]</sup> Ljudtrycknivå, ISO 7779. Testad konfiguration: grundläggande skrivarinstallation, A4-papper, enkelsidig utskrift.

## Elspecifikationer

 Strömkravet beror på det land eller den region där enheten såldes. Omvandla inte driftspänningen. Om du gör det kan enheten skadas och produktgarantin gäller inte.

	Objekt	Beskrivning
Effektmärkning <sup>[a]</sup>	110 voltsmodeller	AC 110-127 V
	220 voltsmodeller	AC 220-240 V
Energiförbrukning	Genomsnittligt driftsläge	Mindre än 360 W



Redoläge	<ul style="list-style-type: none"> <li>• <b>Dell 1130:</b> mindre än 45 W</li> <li>• <b>Dell 1130n:</b> mindre än 60 W</li> </ul>
Energisparläge	<ul style="list-style-type: none"> <li>• <b>Dell 1130:</b> mindre än 4,5 W</li> <li>• <b>Dell 1130n:</b> mindre än 6,5 W</li> </ul>
Off-läge	Mindre än 0,8 W
[a] Se märkdata på skrivaren för rätt spänning, frekvens (Hertz) och typ av ström.	

## Specifikationer för utskriftsmedia

Typ	Format	Mått	Vikt för utskriftsmedia [a]/Kapacitet [b]	
			Papperskassett 1	Manuell kassett
Plain paper	Letter	216 × 279 mm	60 till 120 g/m <sup>2</sup> • 250 ark papper med ytvikten 80 g/m <sup>2</sup>	60 till 220 g/m <sup>2</sup> • 1 ark i taget
	Legal	216 × 356 mm		
	US Folio	216 × 330 mm		
	A4	210 × 297 mm		
	Oficio	216 × 343 mm		
	JIS B5	182 × 257 mm	60 till 90 g/m <sup>2</sup> • 150 ark papper med ytvikten 80 g/m <sup>2</sup>	
	ISO B5	176 × 250 mm		
	Executive	184 × 267 mm		
	A5	148 × 210 mm		
	A6	105 × 148 mm		
Envelope	Envelope Monarch	98 × 191 mm	Ej tillgänglig i kassett 1	75 till 90 g/m <sup>2</sup> • 1 ark i taget
	Envelope No. 10	105 × 241 mm		
	Envelope DL	110 × 220 mm		
	Envelope C5	162 × 229 mm		
	Envelope C6	114 × 162 mm		
Thick paper	Se avsnittet om Plain paper	Se avsnittet om Plain paper	90 g/m <sup>2</sup>	90 g/m <sup>2</sup> • 1 ark i taget
Thin paper	Se avsnittet om Plain paper	Se avsnittet om Plain paper	60 till 70 g/m <sup>2</sup>	60 till 70 g/m <sup>2</sup> • 1 ark i taget
Transparency	Se avsnittet om Plain paper	Se avsnittet om Plain paper	Ej tillgänglig i kassett 1	138 till 146 g/m <sup>2</sup> • 1 ark i taget
Labels [c]	Letter, Legal, US Folio, A4, JIS B5, ISO B5, Executive, A5, Statement	Se avsnittet om Plain paper	Ej tillgänglig i kassett 1	120 till 150 g/m <sup>2</sup> • 1 ark i taget
Card stock	Letter, Legal, US Folio, A4, JIS B5, ISO B5, Executive, A5, Statement, PostCard 4x6	Se avsnittet om Plain paper	Ej tillgänglig i kassett 1	105 till 163 g/m <sup>2</sup> • 1 ark i taget
Minsta storlek (anpassad)		76 × 127 mm	2	

## Specifikationer

		60 till 163 g/m	
Maximal storlek (anpassad)	216 × 356 mm		
<p>[a] Lägg i ett papper i taget om mediet väger mer än 120 g/m<sup>2</sup>.</p> <p>[b] Kapaciteten kan variera beroende på mediets ytvikt, tjocklek och utskriftsmiljön.</p> <p>[c] Mjukhetsgrad: 100 till 250 (sheffield).</p>			

# Bilaga

## Dells policy för teknisk support

---

För teknisk support med hjälp av en tekniker krävs att kunden samarbetar och deltar i felsökningsprocessen och återställer operativsystemet, programmen och drivrutiner till hårdvaran till den ursprungliga fabriks som den var vid leveransen från Dell samt verifierar korrekt funktion av både skrivaren och Dellinstallerad hårdvara. Utöver teknisk support via en tekniker är teknisk support tillgänglig online på Dells webbsida för support på [support.dell.com](http://support.dell.com). Ytterligare tekniska supporttjänster kan beställas separat.

Dell tillhandahåller begränsad teknisk support för skrivaren och eventuella Dellinstallerad programvara och kringutrustning. Support för tredjepartsprogramvara och kringutrustning tillhandahålls av originaltillverkaren, inklusive de som köpts och/eller installerats genom Software & Peripherals (DellWare), ReadyWare och Custom Factory Integration (CFI/DellPlus).

## Kontakta Dell

---

Kunder i USA ringer 800-WWW-DELL (800-999-3355).

 Om du inte har en aktiv Internetanslutning hittar du kontaktinformationen på följesedeln, packsedeln, fakturan, eller i Dells produktkatalog.

Dell erbjuder flera support- och servicealternativ online och via telefon. Tillgängligheten varierar för olika länder och produkter, och vissa tjänster kanske inte är tillgängliga där du bor. Om du vill kontakta Dell för frågor om försäljning, teknisk support eller kundservice:

1. Gå till [support.dell.com](http://support.dell.com) och verifiera ditt land eller din region i rullgardinslistan Välj land/region längst ner på sidan.
2. Klicka på **Kontakta oss** till vänster på sidan och välj länk för service eller support utifrån vad du behöver.

## Policy för garanti och återlämning

---

Dell Inc. ("Dell") tillverkar hårdvaruprodukter av delar och komponenter som är nya eller motsvarar nya i enlighet med industristandard. För information om Dells garanti för din skrivare, se **Produktinformationsguide**.

# Ordlista

 Följande ordlista hjälper dig bekanta dig med produkten och förstå de termer som ofta används i samband med utskrift och som nämns i den här användarhandboken.

## 802.11

802.11 är en uppsättning standarder för kommunikation i trådlösa lokala nätverk (WLAN), som har utvecklats av IEEE LAN/MAN Standards Committee (IEEE 802).

## 802.11b/g

802.11 b/g kan använda samma maskinvara och 2.4 GHz-bandet. 802.11b fungerar med en bandbredd på upp till 11 mbit/s; 802.11g upp till 54 mbit/s. 802.11b/g-enheter kan ibland råka ut för störningar från mikrovågsugnar, sladdlösa telefoner och Bluetooth-enheter.

## Åtkomstpunkt

Åtkomstpunkt eller trådlös åtkomstpunkt (AP eller WAP) är en enhet som kopplar samman trådlösa kommunikationsenheter i trådlösa lokala nätverk (WLAN) och fungerar som en central enhet för att ta emot och skicka ut WLAN-radiosignaler.

## ADF

Den automatiska dokumentmataren eller ADF (Automatic Document Feeder) är en mekanism som automatiskt matar ett pappersark med original så att maskinen kan skanna en del av papperet direkt.

## AppleTalk

AppleTalk är en uppsättning protokoll som utvecklats av Apple, Inc för datornätverk. Det ingick i originalmodellen av Macintosh (1984), men Apple rekommenderar nu att man använder TCP/IP-nätverk i stället.

## Färgdjup

En term inom datorgrafiken som beskriver hur många bitar som används för att representera färgen för en pixel i en bitmappbild. Högre färgdjup ger ett större omfång av olika färger. I takt med att antalet bitar ökar blir antalet möjliga färger opraktiskt stort för en färgkarta. 1-bitsfärg kallas vanligtvis monokrom eller svartvitt.

## BMP

Ett bitmappat grafikformat som används internt av grafikundersystemet (GDI) i Microsoft Windows, och används ofta som ett enkelt grafikfilformat i Windows.

## BOOTP

Bootstrap Protocol. Ett nätverksprotokoll som används av en nätverksklient för att hämta IP-adressen automatiskt. Det görs oftast när datorn eller operativsystemet som körs på den startar. BOOTP-servrarna tilldelar IP-adressen från en adresspool till varje klient. Med BOOTP kan datorer av typen "disklösa arbetsstationer" få en IP-adress innan de startar ett avancerat operativsystem.

## CCD

CCD (Charge Coupled Device) är den del av maskinvaran som gör det möjligt att skanna. CCD-låsmekanismen används för att hålla fast CCD-modulen så inga skador uppkommer när du flyttar maskinen.

## Sortering

Sortering är processen att skriva ut flera kopior av ett jobb i uppsättningar. När sortering är vald skriver enheten ut en hel uppsättning innan den skriver ut fler kopior.

## **Kontrollpanel**

En kontrollpanel är en platt yta, vanligtvis vertikal, där kontroll- eller övervakningsinstrument visas. Den finns vanligen på framsidan av maskinen.

## **Täckning**

Täckning är en tryckterm som används för att mäta toneranvändning på utskrifter. 5 % täckning betyder att ett A4-papper har ungefär 5 % bilder eller text. Om papperet eller originalet har invecklade bilder eller mycket text, blir täckningen större och tonerförbrukningen blir lika stor som täckningen.

## **CSV**

CSV (Comma Separated Values) är en typ av filformat som används för att utbyta data mellan olika program. Filformatet, som bl.a. används i Microsoft Excel, har nästan blivit en standard i branschen, även på plattformar som inte kommer från Microsoft.

## **DADF**

En dubbelsidig automatisk dokumentmatare (DADF – Duplex Automatic Document Feeder) är en mekanism som automatiskt matar ett pappersark med original och vänder det så att maskinen kan skanna båda sidorna av papperet.

## **Standardinställning**

Det värde eller den inställning som gäller när skrivaren packas upp första gången, återställs eller initieras.

## **DHCP**

DHCP (Dynamic Host Configuration Protocol) är ett nätverksprotokoll baserat på klient–server. En DHCP-server ger konfigurationsparametrar som är specifika för DHCP-klientvärdens begäran om nödvändig information för att delta i ett IP-nätverk. DHCP gör det också möjligt att tilldela IP-adresser till klientvärdar.

## **DIMM**

DIMM (Dual Inline Memory Module) ett litet kretskort som innehåller minne. DIMM-modulerna lagrar alla data i skrivaren, t.ex. utskriftsdata eller mottagna faxdata.

## **DNS**

DNS (Domain Name Server) är ett system som lagrar information om domännamn i en distribuerad nätverksdatabas, t.ex. Internet.

## **Matrisskrivare**

En matrisskrivare är en sorts datorskrivare med ett skrivarhuvud som löper fram och tillbaka på sidan och skriver ut genom att slå an ett tygband med bläck mot papperet, ungefär som en skrivmaskin.

## **DPI**

DPI (Dots Per Inch, punkter per tum) är ett mått för upplösning som används vid skanning och utskrift. I allmänhet leder högre DPI till högre upplösning, fler synliga detaljer i bilden och större filer.

## **DRPD**

DRPD (Distinctive Ring Pattern Detection) är en tjänst från telefonbolaget som gör att en användare kan svara på flera telefonnummer från en enda telefon.

## **Duplex**

Duplexenheten är en mekanism som automatiskt vänder på ett pappersark så att skrivaren kan skriva ut (eller skanna) på båda sidorna av papperet. En skrivare med duplexenhet kan göra dubbelsidiga utskrifter.

## **Utskriftskapacitet**

Utskriftskapaciteten är det antal sidor som inte påverkar skrivarens prestanda under en månad. Skrivaren har i allmänhet en livstidsgräns på ett antal sidor per år. Livstiden innebär den genomsnittliga utskriftskapaciteten,

vanligtvis inom garantiperioden. Om utskriftskapaciteten är 48 000 sidor i månaden beräknat på 20 arbetsdagar, är skrivarens gräns beräknad till 2 400 sidor om dagen.

## **ECM**

ECM (Error Correction Mode) är ett extra överföringsläge som finns inbyggt i klass 1-faxar eller faxmodem. Det upptäcker och korrigerar automatiskt fel i faxöverföringen som ibland orsakas av störningar på linjen.

## **Emulering**

Emulering är en teknik där en maskin får samma resultat som en annan.

Emulatorn duplicerar funktionerna hos ett system med ett annat system, så att det andra systemet beter sig som det första. Emulering fokuserar på att reproducera ett externt beteende exakt, till skillnad från simulering, som rör en abstrakt modell av systemet som simuleras och ofta tar hänsyn till dess inre status.

## **Ethernet**

Ethernet är en rambaserad teknik för lokala datornätverk (LAN). Den definierar kablar och signalstandard för det fysiska lagret, och ramformat och protokoll för MAC- (Media Access Control)/datalänkslagret hos OSI-modellen. Ethernet är oftast standardiserat som IEEE 802.3. Sedan 1990-talet och framåt har det blivit den mest spridda och använda LAN-tekniken.

## **EtherTalk**

En uppsättning protokoll som utvecklats av Apple Computer för datornätverk. Det ingick i originalmodellen av Macintosh (1984), men Apple rekommenderar nu att man använder TCP/IP-nätverk i stället.

## **FDI**

FDI (Foreign Device Interface) är ett kort som installeras inuti maskinen så att en tredjepartsenhet, t.ex. en myntenhet eller en kortläsare, kan användas. Enheterna gör det möjligt att ta betalt för maskinens tjänster.

## **FTP**

FTP (File Transfer Protocol) är ett vanligt protokoll som används för att överföra filer i ett TCP/IP-nätverk (t.ex. Internet eller ett intranät).

## **Fixeringsenhet**

Den del av laserskrivaren som smälter fast tonern på utskriftsmediet. Den består av en het vals och en bakvals. Efter att tonern överförs till papperet avger fixeringsenheten värme och tryck som ser till att tonern blir permanent på papperet. Det är därför papperet är varmt när det kommer ut ur en laserskrivare.

## **Gateway**

En anslutning mellan datornätverk eller mellan ett datornätverk och en telefonlinje. Den är mycket populär, eftersom den är en dator eller ett nätverk som möjliggör åtkomst till en annan dator eller ett nätverk.

## **Gråskala**

Gråtoner som återger ljusa och mörka delar av en bild när färgbilder konverteras till gråskala. Färger återges med olika gråtoner.

## **Halvton**

En bildtyp som simulerar gråskalor genom att variera antalet punkter. Mörkare områden består av många punkter, medan ljusare områden har färre punkter.

## **Hårddisk**

En hårddisk är en lagringsenhet som sparar digitalt kodade data på snabbt roterande skivor med magnetiska ytor.

## **IEEE**

IEEE (Institute of Electrical and Electronics Engineers) är en internationell icke-vinstdrivande yrkesorganisation för att

främja elektroteknik.

## **IEEE 1284**

Parallellportstandarden 1284 utvecklades av IEEE. Termen "1284-B" avser en viss typ av kontakt i änden av parallellkabeln som ansluts till tillbehöret (t.ex. en skrivare).

## **Intranät**

Ett privat nätverk som använder Internetprotokoll, nätverksanslutningar och kanske det allmänna telekommunikationssystemet för att dela en del av en organisations information eller drift med sina anställda på ett säkert sätt. Ibland betyder termen bara den synligaste tjänsten, den interna webbplatsen.

## **IP-adress**

En IP-adress (Internet Protocol) är ett unikt nummer som olika enheter använder för att identifiera och kommunicera med varandra i ett nätverk som använder IP-standarden.

## **IPM**

IPM (Images Per Minute, bilder per minut) är ett sätt att mäta en skrivares hastighet. IPM-hastigheten visar hur många enkelsidiga ark en skrivare kan slutföra på en minut.

## **IPP**

IPP (Internet Printing Protocol) är ett standardprotokoll för utskrift och för att hantera utskriftsjobb, mediastorlekar, upplösning o.s.v. IPP kan användas lokalt eller via Internet till hundratals skrivare, och har också stöd för åtkomstkontroll, autentisering och kryptering, vilket gör det till en mer avancerad och säkrare utskriftslösning än äldre protokoll.

## **IPX/SPX**

IPX/SPX står för Internet Packet Exchange/Sequenced Packet Exchange. Det är ett nätverksprotokoll som används av Novell NetWare-operativsystem. IPX och SPX har båda anslutningstjänster som liknar TCP/IP, där IPX-protokollet liknar IP och SPX liknar TCP. IPX/SPX utformades främst för lokala nätverk och är ett mycket effektivt protokoll för ändamålet (vanligen har det högre prestanda än TCP/IP i lokala nätverk).

## **ISO**

ISO (International Organization for Standardization eller Internationella standardiseringsorganisationen) är ett internationellt standardiseringsorgan, som består av representanter från nationella standardiseringsinstitutioner. Det producerar världsomspännande industriella och kommersiella standarder.

## **ITU-T**

International Telecommunication Union är en internationell organisation som upprättats för att standardisera och reglera internationella radio- och telekommunikationer. Dess huvuduppgifter är standardisering, tilldelning av radiospektrat och att organisera anslutningar mellan olika länder så att internationella telefonsamtal blir möjliga. Suffixet -T i ITU-T betyder telekommunikation.

## **ITU-T Testtabell nr 1**

En standardiserad testtabell som publiceras av ITU-T för faxöverföring av dokument.

## **JBIG**

JBIG (Joint Bi-level Image Experts Group) är en standard för bildkomprimering utan förlust av korrekthet eller kvalitet, som upprättades för att komprimera binära bilder, i synnerhet för fax men även för andra bilder.

## **JPEG**

JPEG (Joint Photographic Experts Group) är den vanligaste standardmetoden för destruktiv komprimering av foton. Det är det format som oftast används för att lagra och överföra foton på webben.

## **LDAP**

LDAP (Lightweight Directory Access Protocol) är ett nätverksprotokoll för att fråga och ändra katalogtjänster via TCP/IP.

## **Indikator**

En indikator består av en lysdiod (LED), d.v.s. en halvledarenhet som visar maskinens status.

## **MAC-adress**

MAC-adressen (Media Access Control) är en unik adress som är kopplad till ett nätverkskort. MAC-adressen är en unik identifierare på 48 bitar, som vanligtvis skrivs som 12 hexadecimala tecken grupperade i par (t.ex. 00-00-0c-34-11-4e). Adressen är vanligtvis hårdkodad i nätverkskortet av tillverkaren och används för att hjälpa routrar hitta maskiner i stora nätverk.

## **MFP**

En MFP (Multi Function Peripheral) är en kontorsmaskin som kombinerar flera olika funktioner i en maskin, t.ex. skrivare, kopianator, fax, skanner.

## **MH**

MH (Modified Huffman) är en komprimeringsmetod rekommenderad av ITU-T T.4 som minskar den mängd data som behövs för att skicka en bild mellan faxmaskiner. MH är ett kodboks-baserat RLE-schema som har optimerats för att på ett effektivt sätt komprimera vita ytor. Eftersom de flesta fax mest består av vita ytor minskar det överföringstiden för de flesta fax.

## **MMR**

MMR (Modified Modified READ) är en komprimeringsmetod som rekommenderas av ITU-T T.6.

## **Modem**

En enhet som modulerar en bärvågssignal för att koda digital information och även demodulerar signalen för att avkoda överförd information.

## **MR**

MR (Modified READ) är en komprimeringsmetod som rekommenderas av ITU-T T.4. Med MR kodas den första skannade raden med MH-metoden. Nästa rad jämförs med den första, skillnaderna avgörs och sedan kodas och sänds skillnaderna.

## **NetWare**

Ett nätverksoperativsystem utvecklat av Novell, Inc. Från början använde det kooperativ parallellbearbetning för att köra olika tjänster på en PC, och nätverksprotokollen baserades på den ursprungliga Xerox XNS-stacken. I dag fungerar NetWare med såväl TCP/IP som IPX/SPX.

## **OPC**

OPC (Organic Photo Conductor) är en mekanism som skapar en virtuell bild för utskrift med en laserstråle från laserskrivaren. Den är oftast grön eller grå och cylinderformad.

Exponeringsenheten på trumman nöts långsamt bort när den används i skrivaren, och bör bytas ut med jämna mellanrum eftersom den får repor från orenheter i papperet.

## **Original**

Det första exemplaret av någonting, t.ex. ett dokument, ett foto eller en text, som kopieras, reproduceras eller översätts för att skapa fler, men som själv inte är kopierat eller härlett från något annat.

## **OSI**

OSI (Open Systems Interconnection) är en modell som utvecklats av ISO (International Organization for Standardization) för kommunikationer. OSI erbjuder ett standardiserat moduluppbyggt förhållningssätt till nätverksdesign som delar upp den obligatoriska uppsättningen komplexa funktioner i hanterbara, kompletta



funktionslager. Lagren är, uppifrån och ner, Applikation, Presentation, Session, Transport, Nätverk, Datalänk och Fysiskt.

## **PABX**

PABX (Private Automatic Branch eXchange) är en automatisk telefonväxel i ett privat företag.

## **PCL**

PCL (Printer Command Language) är ett sidbeskrivningsspråk (PDL, Page Description Language) som utvecklats av HP som skrivarprotokoll och blivit en branschstandard. Det utvecklades ursprungligen för tidiga bläckstråleskrivare, men har släppts i olika nivåer för termiska skrivare, matrissskrivare och sidskrivare.

## **PDF**

PDF (Portable Document Format) är ett filformat som utvecklats av Adobe Systems för att återge tvådimensionella dokument i ett enhets- och upplösningsoberoende format.

## **PostScript**

PostScript (PS) är ett sidbeskrivningsspråk (PDL, Page Description Language) som i första hand används inom elektronisk publicering och DTP, d.v.s. att det körs i en tolk som genererar en bild.

## **Skrivardrivrutin**

Ett program som används för att skicka kommandon och överföra data från datorn till skrivaren.

## **Utskriftsmedier**

Medier som papper, kuvert, etiketter och OH-film som kan användas i en skrivare, skanner, fax eller kopiator.

## **PPM**

PPM (Pages Per Minute, sidor per minut) är ett sätt att mäta hur snabbt en skrivare skriver ut. Det innebär hur många sidor en skrivare kan producera på en minut.

## **PRN-fil**

Ett gränssnitt för en enhetsdrivrutin, som gör det möjligt för programvara att interagera med drivrutinen med vanliga systemanrop för in- och utmatning, vilket gör många uppgifter enklare.

## **Protokoll**

En konvention eller standard som styr eller möjliggör anslutning, kommunikation och dataöverföring mellan två datorenheter.

## **PS**

Se PostScript.

## **PSTN**

PSTN (Public-Switched Telephone Network) är det nätverk som består av världens publika telefontät, som i företag oftast leds genom en växel.

## **RADIUS**

RADIUS (Remote Authentication Dial In User Service) är ett protokoll för autentisering och redovisning av fjärranvändare. RADIUS möjliggör centraliserad hantering av autentiseringsinformation, till exempel användarnamn och lösenord som hanterar nätverksåtkomsten med hjälp av Trippel A-konceptet (authentication, authorization and accounting – autentisering, auktorisering och redovisning).

## **Upplösning**

Bildens skärpa, mätt i dpi (dots per inch – punkter per tum). Ju fler dpi, desto högre upplösning.

## **SMB**

SMB (Server Message Block) är ett nätverksprotokoll som främst används för att dela filer, skrivare, serieportar och diverse kommunikationer mellan noder på ett nätverk. Det erbjuder också en autentiserad mekanism för kommunikation mellan processer.

## **SMTP**

SMTP (Simple Mail Transfer Protocol) är standarden för e-postöverföring över Internet. SMTP är ett relativt enkelt textbaserat protokoll, där en eller flera mottagare av ett meddelande specificeras, och meddelandetexten sedan överförs. Det är ett klient-server-protokoll, där klienten överför ett e-postmeddelande till servern.

## **SSID**

SSID (Service Set Identifier) är ett namn på ett trådlöst lokalt nätverk (WLAN). Alla trådlösa enheter i ett WLAN-nätverk kommunicerar med varandra via samma SSID. SSID-identifierarna är skriftlägeskänsliga och kan bestå av maximalt 32 tecken.

## **Undernätverksmask**

Undernätverksmasken används tillsammans med nätverksadressen för att avgöra vilken del som är nätverksadressen och vilken som är värdadressen.

## **TCP/IP**

TCP (Transmission Control Protocol) och IP (Internet Protocol) är den uppsättning kommunikationsprotokoll som implementerar den protokollstack som Internet och de flesta kommersiella nätverk körs på.

## **TCR**

TCR (Transmission Confirmation Report) ger detaljer om varje överföring, t.ex. jobbstatus, överföringsresultat och antal sidor som sänts. Rapporten kan ställas in att den ska sändas efter varje jobb eller bara efter misslyckade överföringar.

## **TIFF**

TIFF (Tagged Image File Format) är ett bitmappat bildformat med variabel upplösning. TIFF beskriver bilddata som vanligtvis kommer från skannrar. TIFF-bilder använder taggar, nyckelord som definierar egenskaper hos bilden som ingår i filen. Det här flexibla och plattformsoberoende formatet kan användas för bilder som skapas av olika bildbehandlingsprogram.

## **Tonerkassett**

Tonerkassetten är en sorts flaska inuti en maskin, t.ex. en skrivare, som innehåller toner. Toner är ett pulver som används i laserskrivare och kopiatorer och som bildar text och bilder på det utskrivna papperet. Tonern smälter av värmen från fixeringsenheten så att den binds till pappersfibrerna.

## **TWAIN**

En branschstandard för skannrar och program. Genom att använda en TWAIN-kompatibel skanner med ett TWAIN-kompatibelt program, går det att starta en skanning inifrån programmet, en API för bildinsamling för operativsystemen Microsoft Windows och Apple Mac OS.

## **UNC-sökväg**

UNC (Uniform Naming Convention) är ett standardiserat sätt att komma åt delade nätverksenheter i Windows NT och andra Microsoft-produkter. En UNC-sökväg har följande format: \\<servernamn>\<enhetsnamn>\<ytterligare katalog>

## **URL**

URL (Uniform Resource Locator) är den globala adressen till dokument och resurser på Internet. Den första delen av adressen visar vilket protokoll som ska användas, den andra delen anger IP-adressen eller domännamnet där resursen finns.

## **USB**

USB (Universal Serial Bus) är en standard som utvecklats av USB Implementers Forum, Inc. för att koppla ihop datorer och tillbehör. Till skillnad från parallellporten är USB utformad så att flera tillbehör kan kopplas till en enda USB-port på datorn.

## **Vattenstämpel**

En vattenstämpel (eller ett vattenmärke) är en igenkännbar bild eller ett mönster i papper som ser ljusare ut när man låter ljus skina genom det. Vattenstämplar började användas i Bologna i Italien år 1282. De har använts av pappersmakare för att identifiera produkter, samt på frimärken, sedlar och andra offentliga dokument för att förhindra förfälskningar.

## **WEP**

WEP (Wired Equivalent Privacy) är ett säkerhetsprotokoll enligt IEEE 802.11 som tillhandahåller samma säkerhetsnivå som i ett kabelanslutet nätverk. WEP tillhandahåller säkerhet genom att kryptera data via radio så att de skyddas under överföringen från en slutpunkt till en annan.

## **WIA**

WIA (Windows Imaging Architecture) är en bildbehandlingsarkitektur som introducerades i Windows Me och Windows XP. Det går att inleda en skanning från dessa operativsystem med en WIA-kompatibel skanner.

## **WPA**

WPA (Wi-Fi Protected Access) är en systemklass som säkrar trådlösa (Wi-Fi) datornätverk och som skapades i syfte att förbättra säkerhetsfunktionerna i WEP.

## **WPA-PSK**

WPA-PSK (WPA Pre-Shared Key) är en speciell typ av WPA för små företag och hemanvändare. En delad nyckel, eller ett lösenord, konfigureras i den trådlösa åtkomstpunkten (WAP) och i eventuella trådlösa bärbara och stationära datorer och enheter. WPA-PSK genererar en unik nyckel för varje session mellan en trådlös klient och tillhörande WAP, vilket höjer säkerheten.













